

Acacia Wood Extendable Grill Trolley

Assembly Instructions

Carro Asador Extensible de Madera de Acacia

Instrucciones de Montaje



IMPORTANT, RETAIN FOR FUTURE REFERENCE: READ CAREFULLY!
IMPORTANTE, CONSERVE PARA FUTURAS REFERENCIAS: ¡LEA CUIDADOSAMENTE!

THIS MANUAL CONTAINS IMPORTANT INFORMATION REGARDING SAFETY, OPERATION, MAINTENANCE AND STORAGE OF THIS PRODUCT. BEFORE USE, READ CAREFULLY AND UNDERSTAND ALL CAUTIONS, WARNINGS, INSTRUCTIONS AND PRODUCT LABELS. FAILURE TO DO SO COULD RESULT IN SERIOUS PERSONAL INJURY AND/OR PROPERTY DAMAGE. IF YOU SHOULD HAVE ANY QUESTIONS OR EXPERIENCE A PROBLEM WITH YOUR PRODUCT, DO NOT RETURN THIS PRODUCT TO THE STORE. PLEASE CALL OUR CUSTOMER SERVICE DEPARTMENT AT 1-800-423-3598. BEFORE YOU CALL, HAVE THE FOLLOWING INFORMATION AVAILABLE: MODEL No., DATE PURCHASED AND STORE LOCATION. AN ALLTRADE REPRESENTATIVE CAN RESOLVE YOUR PROBLEM OVER THE PHONE.

ESTE MANUAL CONTIENE INFORMACIÓN IMPORTANTE SOBRE SEGURIDAD, FUNCIONAMIENTO, MANTENIMIENTO Y ALMACENAMIENTO DE ESTE PRODUCTO. ANTES DE SU USO, LEA ATENTAMENTE Y COMPRENDA TODAS LAS PRECAUCIONES, ADVERTENCIAS, INSTRUCCIONES Y ETIQUETAS DEL PRODUCTO. EL NO HACERLO PODRÍA RESULTAR EN GRAVES LESIONES PERSONALES Y/O DAÑOS A LA PROPIEDAD. SI TIENE ALGUNA PREGUNTA O EXPERIMENTA ALGÚN PROBLEMA CON SU PRODUCTO, NO LO DEVUELVA A LA TIENDA. POR FAVOR LLAME A NUESTRO DEPARTAMENTO DE SERVICIO AL CLIENTE AL 1-800-423-3598. ANTES DE LLAMAR, TENGA DISPONIBLE LA SIGUIENTE INFORMACIÓN: N° DE MODELO, FECHA DE COMPRA Y LOCALIZACIÓN DE LA TIENDA. UN REPRESENTANTE DE ALLTRADE PUEDE RESOLVER SU PROBLEMA POR TELÉFONO.

INSTRUCTIONS FOR USE

- Assemble only according to instructions to prevent injury or hazards.
- Do not use this trolley until all assembly and installation steps have been properly completed.
- This trolley is designed for domestic private use only.
- This trolley is not suitable for commercial use.
- Use this trolley only on firm level surfaces to prevent tipping.
- Before use and periodically during use, check all fasteners to make sure that all are tight and secure. Replace any damaged parts.
- Keep children and pets away from trolley.

SAFETY INSTRUCTIONS

- Keep all packaging materials, bags and small parts away from children and pets as there is a risk of suffocation or choking.
- Ensure that children and young people do not play with or use the product unsupervised.

WARNING

- DO NOT climb, sit or stand on the trolley.
- DO NOT overload trolley.
- Use trolley for its intended purpose only. Using for any other purpose may damage it, causing it to be unsafe to use.

Care and Maintenance

- Wood is a natural product and color fading is normal. To maximize the life span, care for the product regularly.
- Keep out of direct sunlight for long periods of time.
- Protect the item from moisture.
- Clean the trolley with a damp cloth and a mild detergent or a commercial wood cleaner.
- Never use abrasive cloths, harsh chemicals, cleaning solvents or strong detergents for cleaning.
- Store in a dry, well-ventilated place to prevent mold. Make sure all parts are clean and dry when stored.

Recycling

The packaging materials as well as the product and replacement parts are recyclable materials. Please dispose of the packaging and this product at the end of its service life at your local recycling or waste disposal company.

WARNING

Failure to follow all instructions listed below may result in personal injury. If you pass on the product, pass on the installation guide as well. Not adhering to this installation guide can lead to injuries or damage to product. The manufacturer assumes no liability for damages caused by not following this installation guide.

- Make sure you have read and understood all safety and operational instructions in this owner's manual.
- Before assembly check for damaged or missing parts.
- Assemble only according to instructions to prevent injury or hazards.
- Make sure you do not pinch your fingers during assembly and while adjusting moving parts.
- Handle parts with care to avoid accidents or injuries during assembly and use.
- Certain small parts may be pre-assembled.
- Do not attempt to open sealed or welded components.
- Usage capacity only applies when trolley is completely and properly assembled.
- Do not overtighten trolley; damage to trolley components may occur.
- After assembly check stability of the item and that all connections are securely tightened.
- DO NOT modify this product.
- **KEEP THESE INSTRUCTIONS FOR FUTURE REFERENCE.**

 **WARNING:** Cancer and reproductive harm - P65Warnings.ca.gov

INSTRUCCIONES DE USO

- Ensamble solo de acuerdo con las instrucciones para evitar lesiones o peligros.
- No utilice este carrito hasta que se hayan completado correctamente todos los pasos de montaje e instalación.
- Este carrito está diseñado únicamente para uso privado doméstico.
- Este carrito no es adecuado para uso comercial.
- Use este carrito solo en superficies firmes y niveladas para evitar que se vuelque.
- Antes de usar y periódicamente durante el uso, verifique todos los sujetadores para asegurarse de que todos estén apretados y seguros. Reemplace cualquier pieza dañada.
- Mantenga a los niños y mascotas alejados del carrito.

INSTRUCCIONES DE SEGURIDAD

- Mantenga todos los materiales de embalaje, bolsas y piezas pequeñas fuera del alcance de los niños y las mascotas, ya que existe el riesgo de asfixia o atragantamiento.
- Asegúrese de que los niños y los jóvenes no jueguen o utilicen el producto sin supervisión.

ADVERTENCIA

- NO se suba, se siente ni se pare en el carrito.
- NO sobrecargue el carrito.
- Utilice el carrito únicamente para el fin previsto. El uso para cualquier otro propósito puede dañarlo, haciendo que su uso no sea seguro.

Cuidado y mantenimiento

- La madera es un producto natural y la pérdida de color es normal. Para maximizar la vida útil, cuide el producto con regularidad.
- Mantenga alejado de la luz solar directa durante largos períodos de tiempo.
- Proteja el artículo de la humedad.
- Limpie el carruto con un paño húmedo y un detergente suave o un limpiador de madera comercial.
- Nunca utilice paños abrasivos, productos químicos agresivos, disolventes de limpieza o detergentes fuertes para la limpieza.
- Almacene en un lugar seco y bien ventilado para evitar el molde. Asegúrese de que todas las piezas estén limpias y secas al almacenarlas.

Reciclaje

Los materiales de embalaje, así como el producto y las piezas de repuesto, son materiales reciclables. Por favor, deseche del embalaje y de este producto al final de su vida útil en su empresa local de reciclaje o eliminación de residuos.

ADVERTENCIA













El incumplimiento de todas las instrucciones enumeradas a continuación de abajo puede provocar lesiones personales. Si entrega el producto, entregue también la guía de instalación. El incumplimiento de esta guía de instalación puede provocar lesiones o daños al producto. El fabricante no asume ninguna responsabilidad por los daños causados por no seguir esta guía de instalación.

- Asegúrese de haber leído y comprendido todas las instrucciones de seguridad y funcionamiento de este manual del propietario.
- Antes del montaje, compruebe si faltan piezas o están dañadas.
- Ensamble solo de acuerdo con las instrucciones para evitar lesiones o peligros.
- Asegúrese de no pellizcarse los dedos durante el montaje y mientras ajusta las piezas móviles.
- Manipule las piezas con cuidado para evitar accidentes o lesiones durante el montaje y uso.
- Ciertas piezas pequeñas pueden estar preensambladas.
- No intente abrir componentes sellados o soldados.
- La capacidad de uso solo se aplica cuando el carro está completamente y correctamente ensamblado.
- No apriete demasiado el carro; se pueden producir daños en los componentes del carrito.
- Después del montaje, compruebe la estabilidad del artículo y que todas las conexiones estén bien apretadas.
- No modifique el producto.











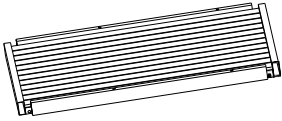

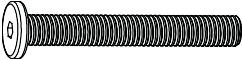
• **GUARDE ESTAS INSTRUCCIONES PARA REFERENCIA FUTURA**

 **ADVERTENCIA:** Cáncer y daño reproductivo - P65Warnings.ca.gov

COMPONENTS / COMPONENTES

PART / PARTE	DESCRIPTION / DESCRIPCIÓN	ILLUSTRATION / ILUSTRACIÓN	QTY. / CANT.
A	Top / Cima		1
B	Leg / Pierna		2
C	Leg / Pierna		1
D	Leg / Pierna		1
E	Glass Holder / Portavasos		1
F	Handle / Manija		1
G	Slide Rail / Riel de deslizamiento		1
G1	Slide Rail with Safety Chain / Riel de deslizamiento con cadena de seguridad		1
H	Extendable Tray / Bandeja extensible		1
I	Shelf / Estante		1
K	Bottle Holder top / Construcción superior portabotellas		1
L	Bottle Holder bottom / Construcción inferior portabotellas		2
M	Wheel / Rueda		2

COMPONENTS / COMPONENTES

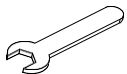
PART / PARTE	DESCRIPTION / DESCRIPCIÓN	ILLUSTRATION / ILUSTRACIÓN	QTY. / CANT.
N	Floor Shelf / Estante de piso		1
O	Middle Support / Soporte medio		2
P	Bolt / Tornillo M8 x 55mm		2
Q	Bolt / Tornillo M6 x 55mm		4
R	Bolt / Tornillo M6 x 20mm		24
S	Washer / Rondana		26
T	Bolt / Tornillo M4 x 15mm		6
U	10 x 22		2
V	Nut / Tuerca M8		2
W	Washer / Rondana		2
X	Washer / Rondana		2
Y	Allen Key / llave hexagonal M4		1
Z	Wrench / Llave 13		1

ASSEMBLY / MONTAJE

Step / Paso 1

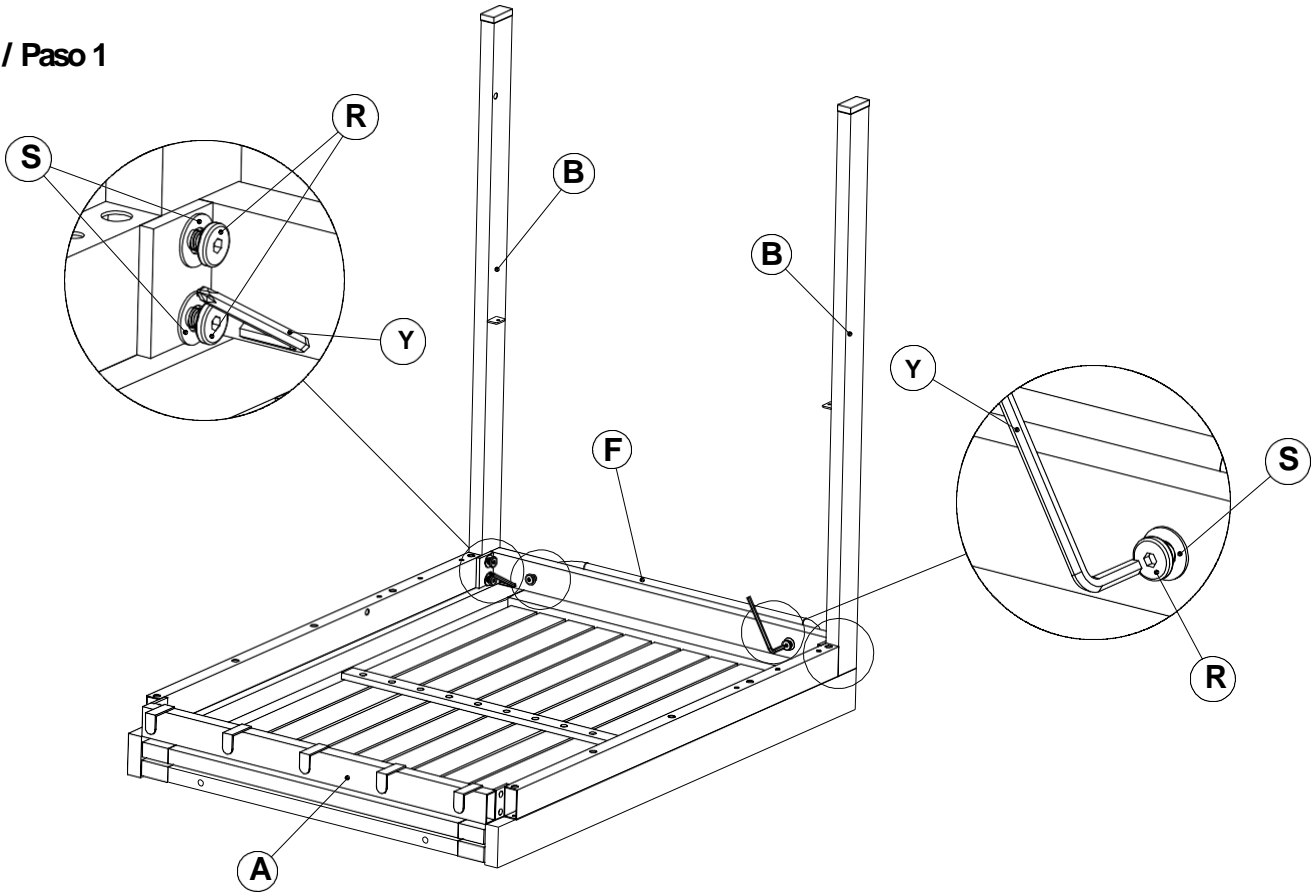

Step / Paso 2

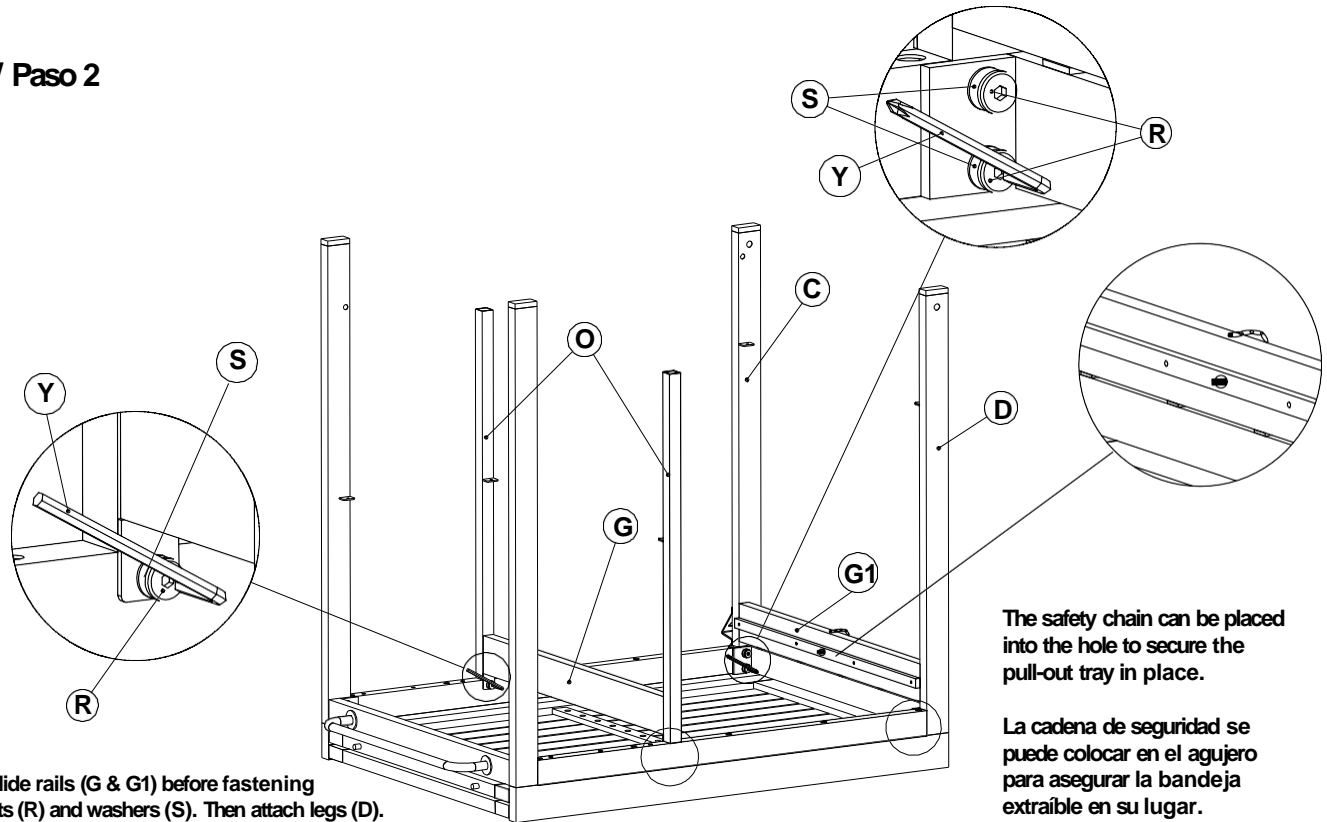

Install slide rails (G & G1) before fastening with bolts (R) and washers (S). Then attach legs (D).

Instale los rieles deslizantes (G y G1) antes de sujetarlos con pernos (R) y arandelas (S). Luego fije las patas (D).

The safety chain can be placed into the hole to secure the pull-out tray in place.

La cadena de seguridad se puede colocar en el agujero para asegurar la bandeja extraíble en su lugar.

Step / Paso 3

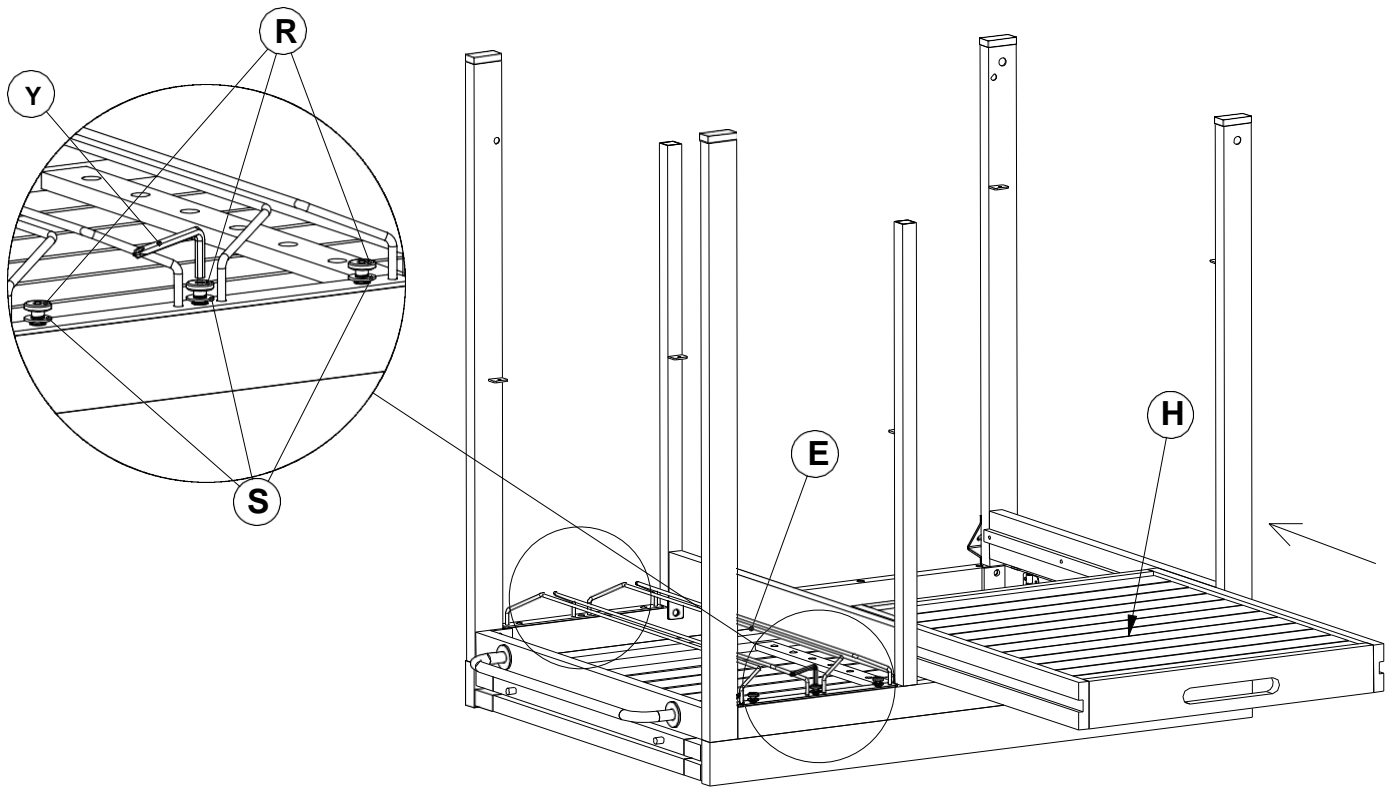

Step / Paso 4

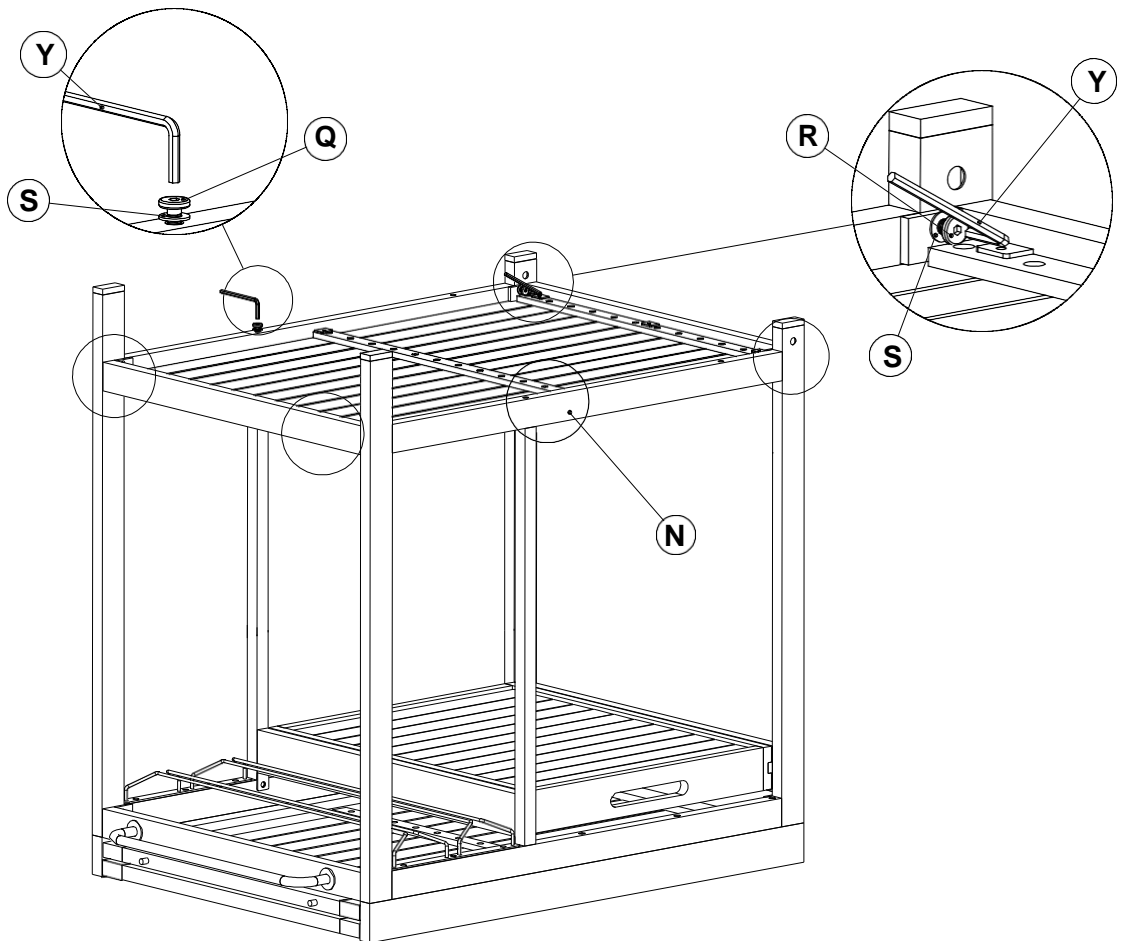

Step / Paso 5

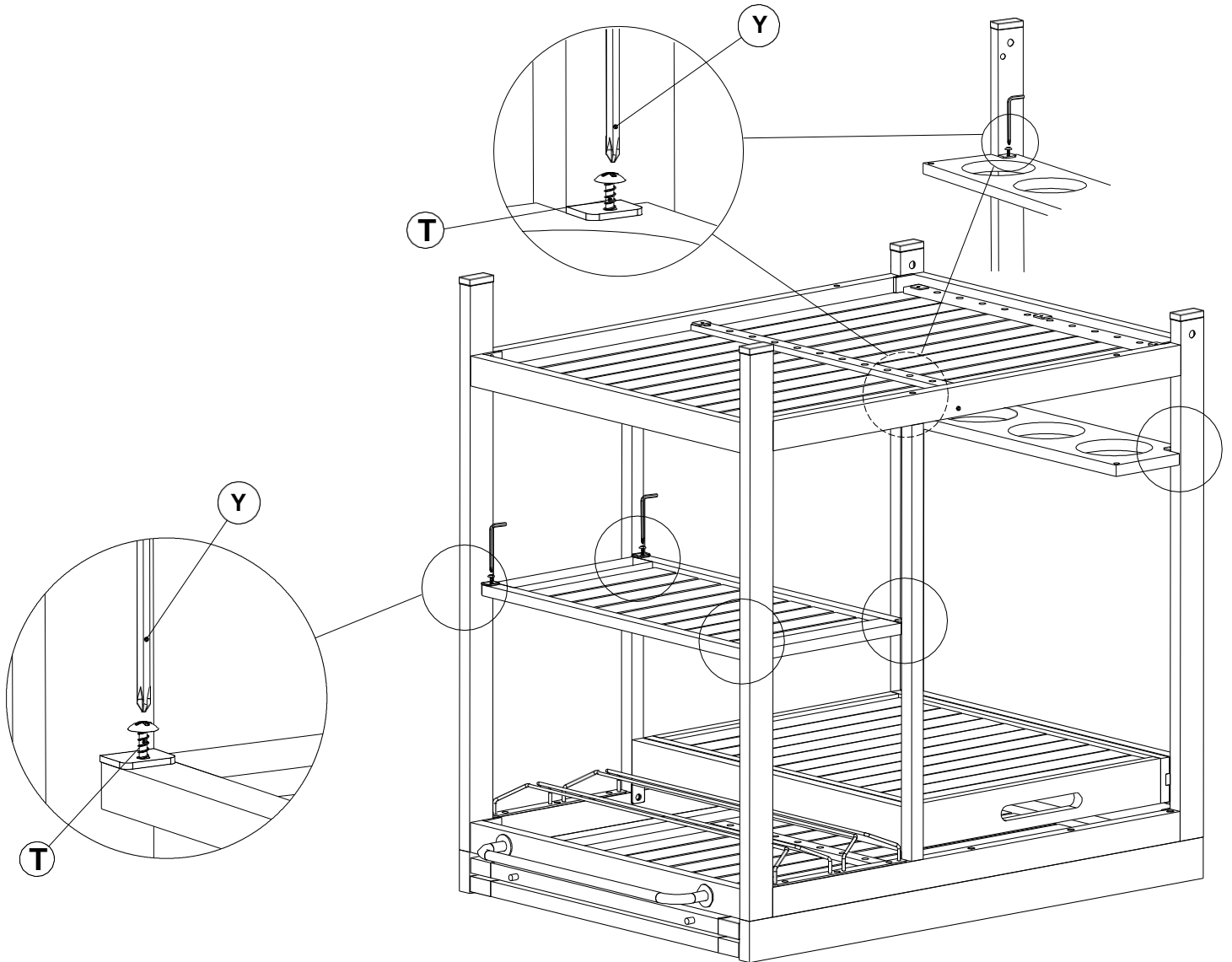

Step / Paso 6

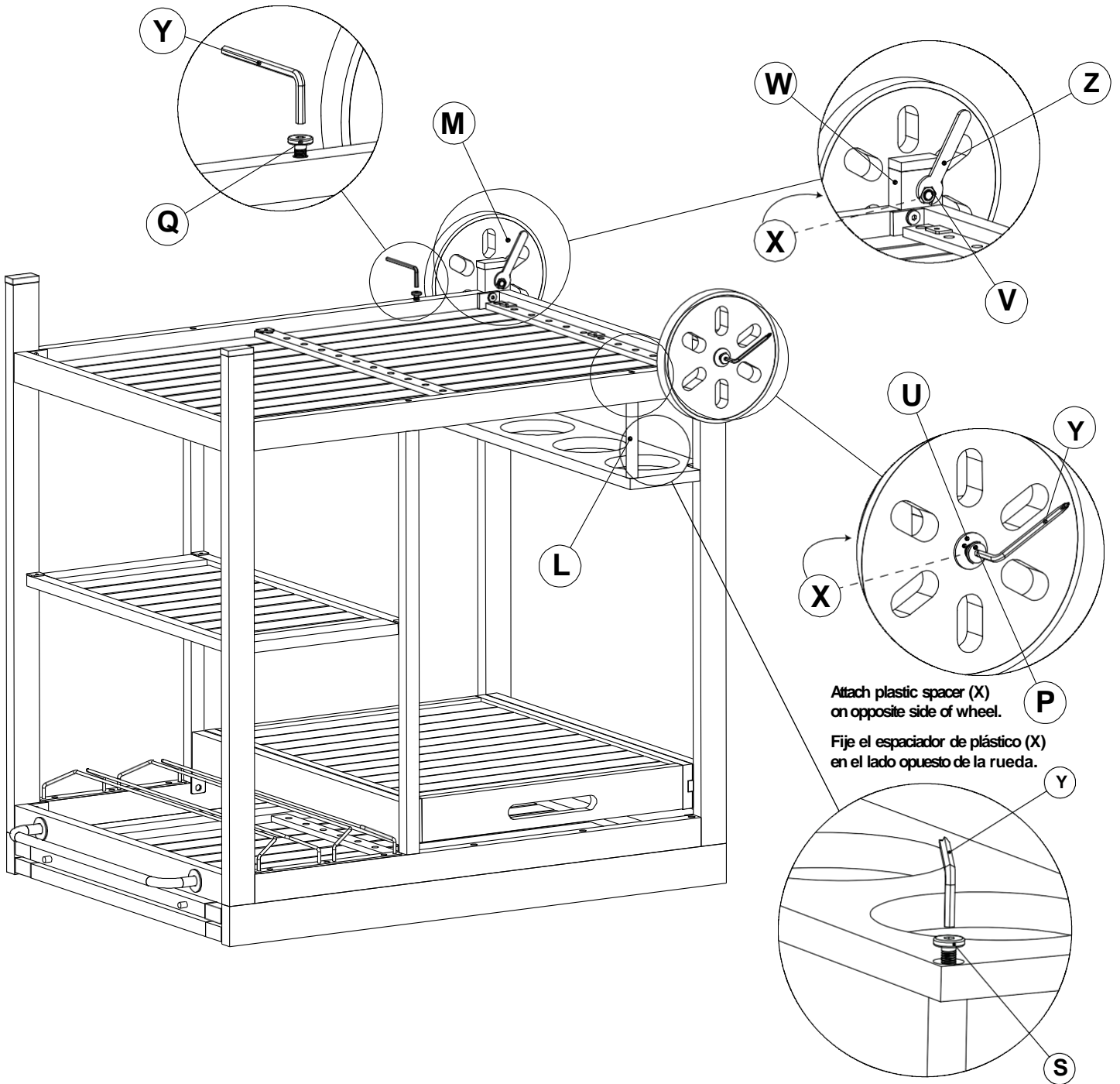

Step / Paso 7

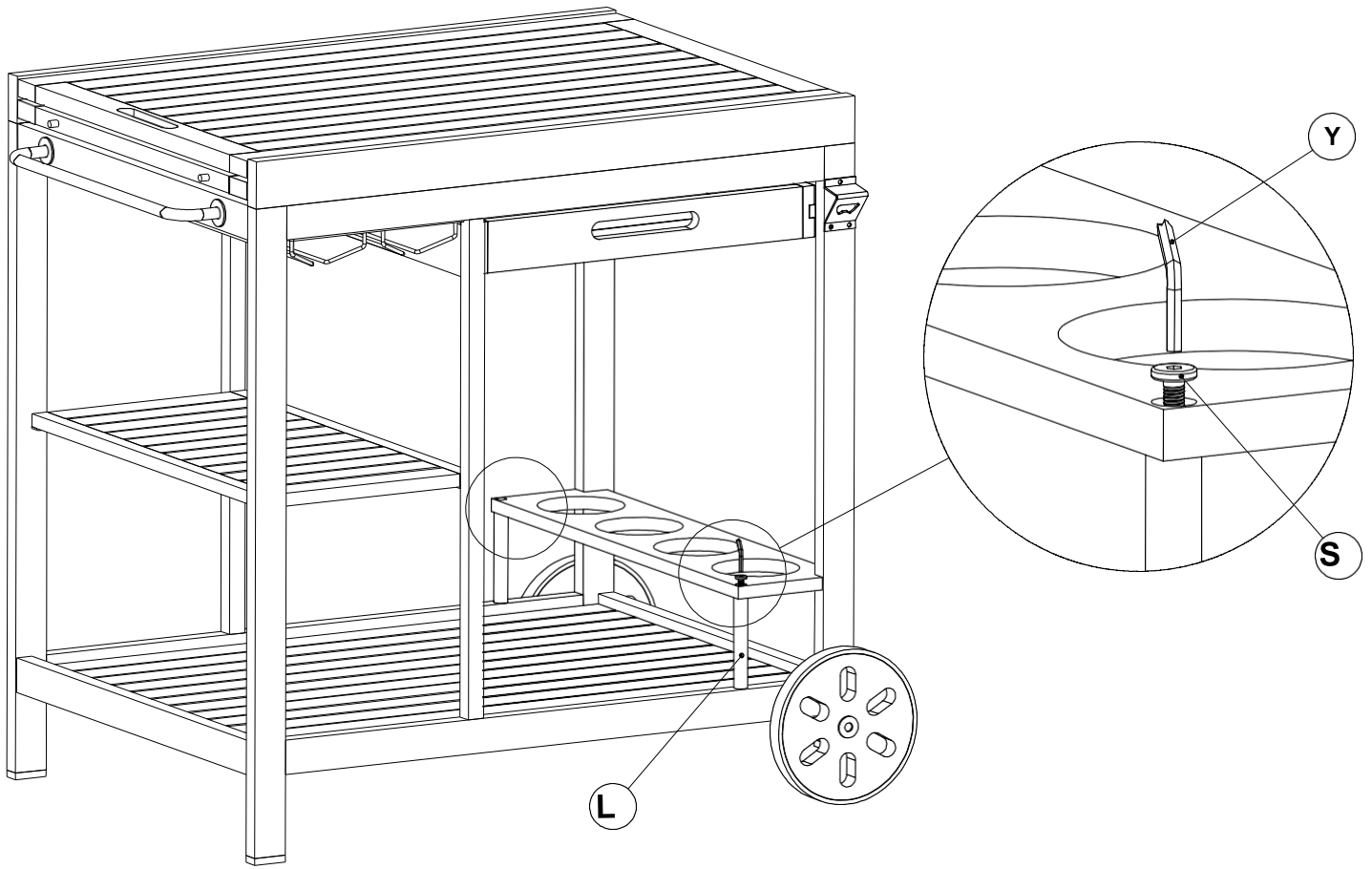

Step / Paso 8

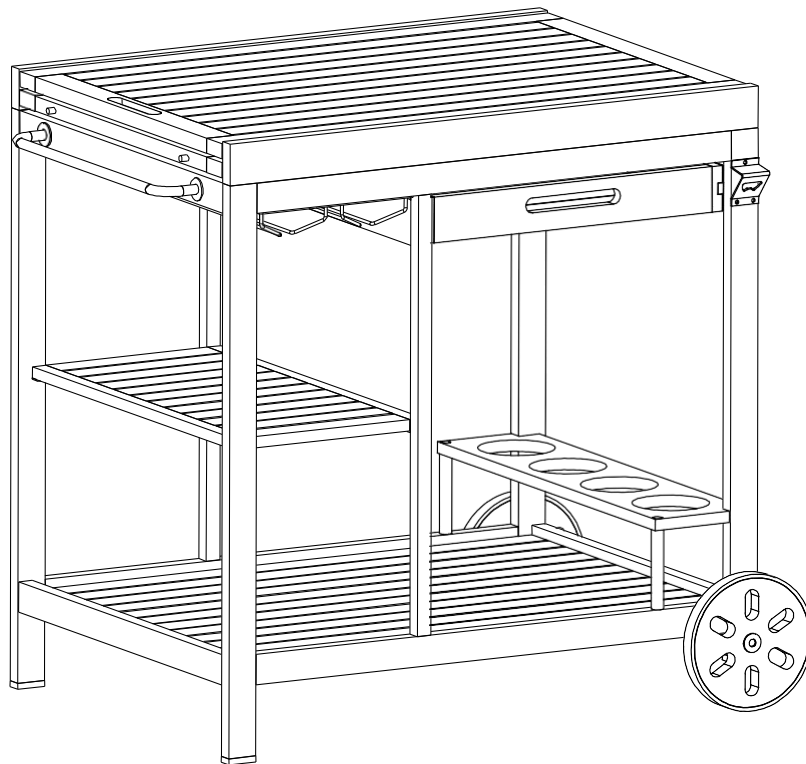

Step / Paso 9

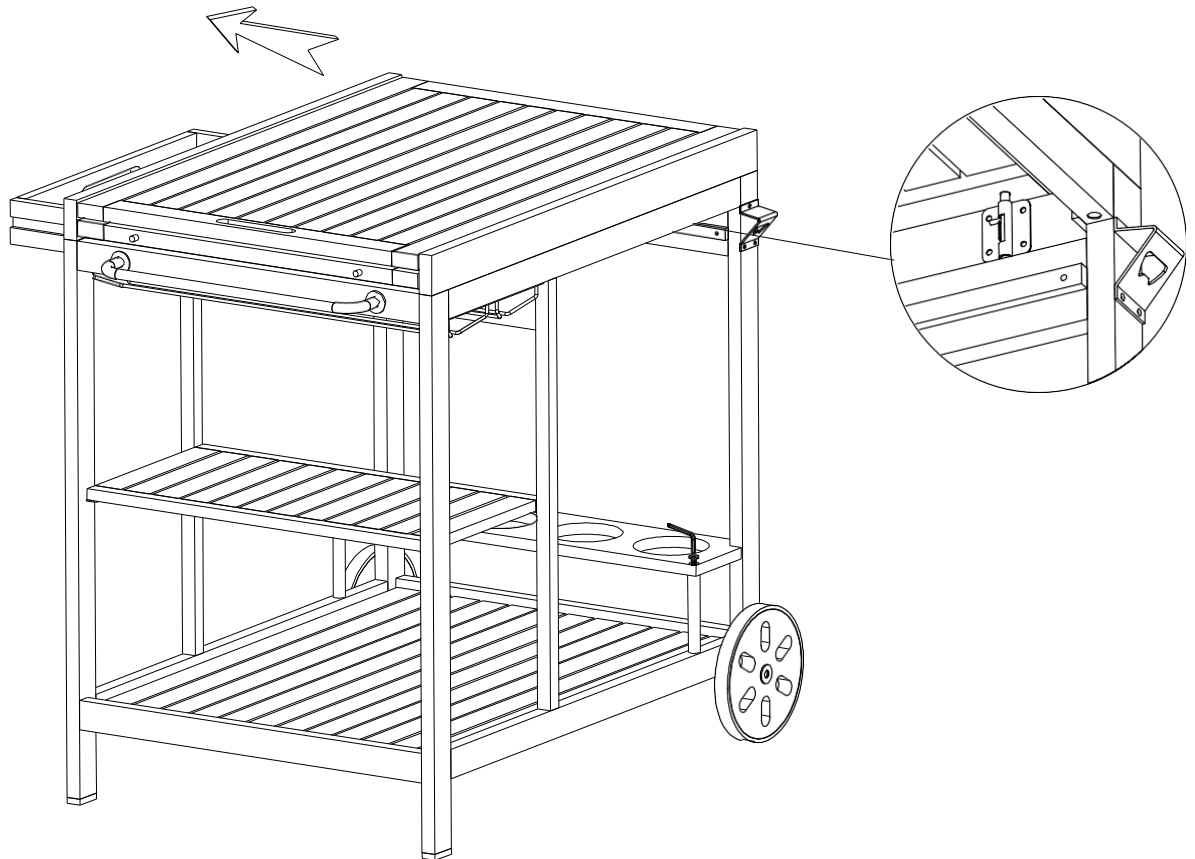

Step / Paso 10

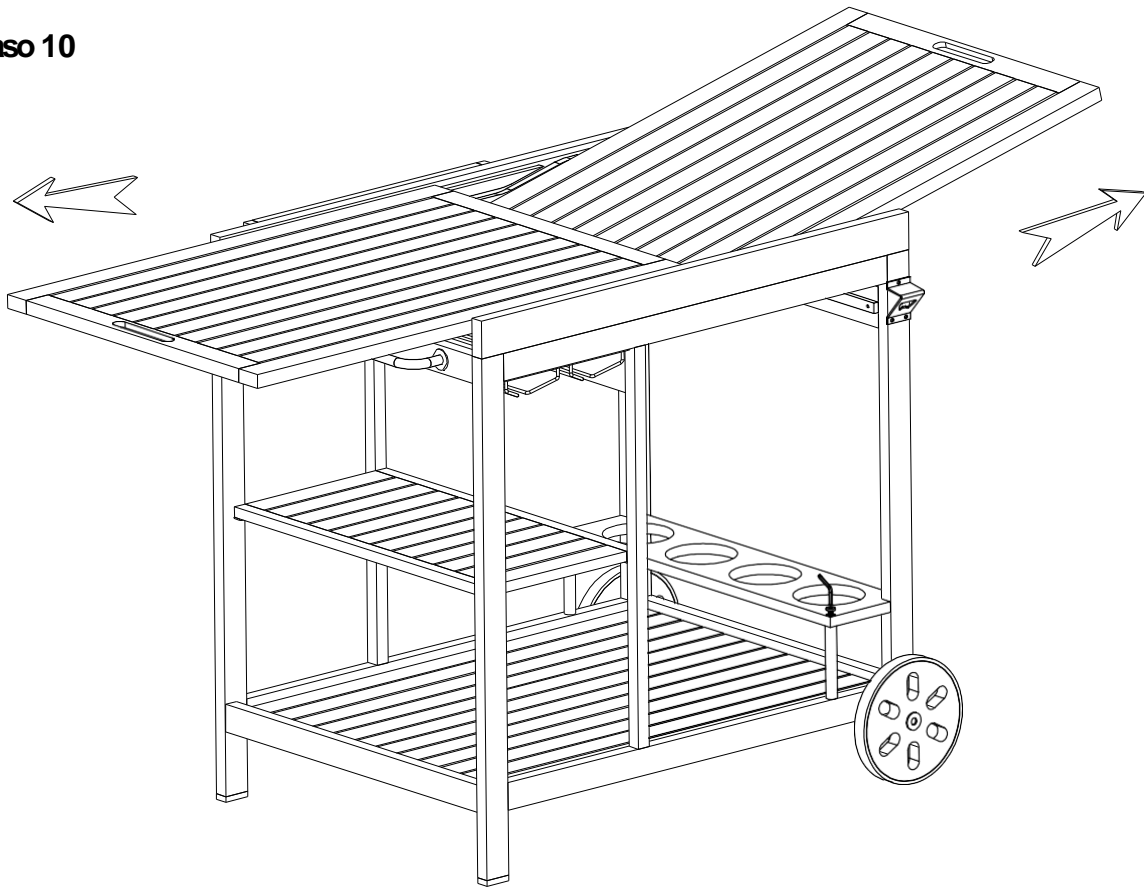

Step / Paso 11

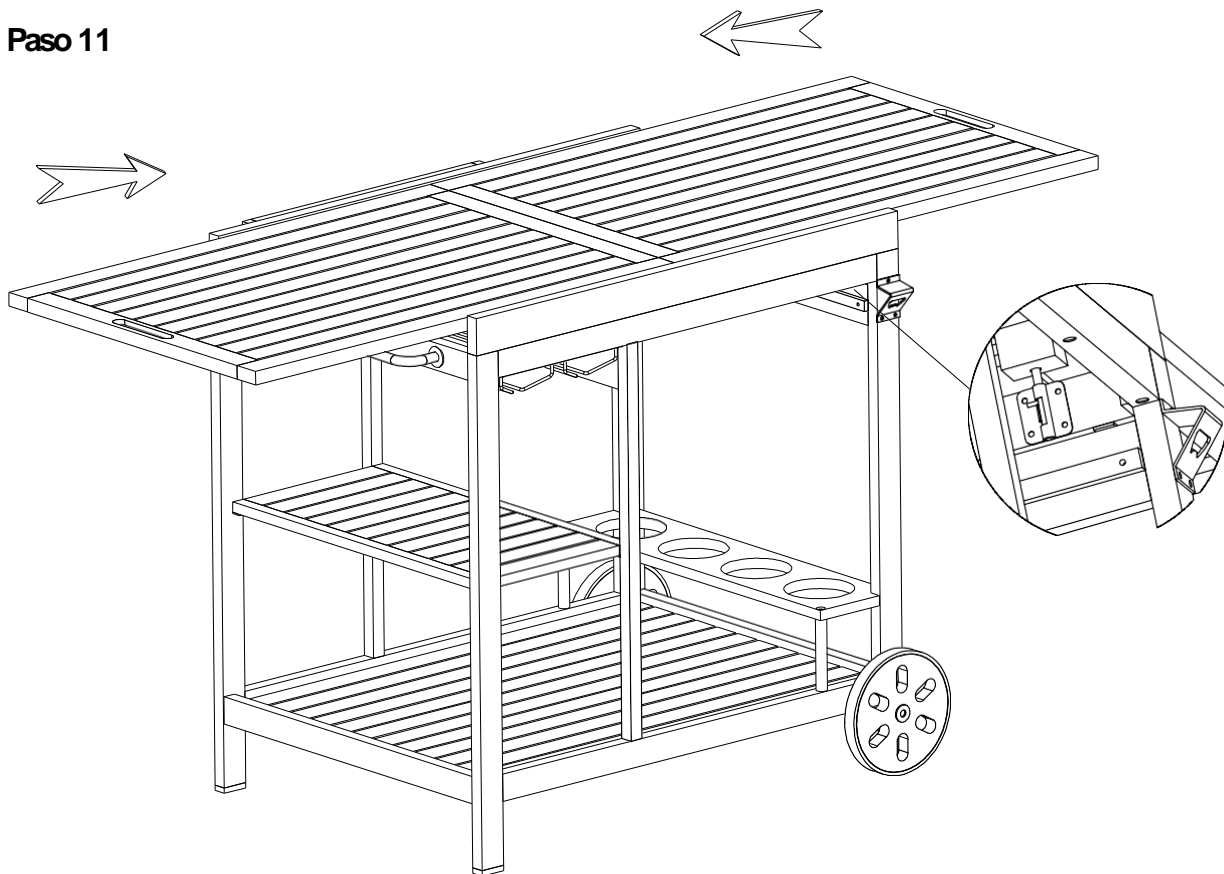

MAX CAPACITY / MÁXIMA CAPACIDAD

34 LB / 15.4 KG

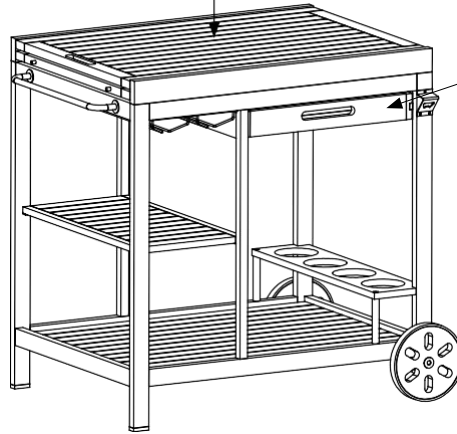

Drawer maximum capacity
when extended 12 lbs.

Capacidad máxima del cajón
cuando está extendido 12 lbs.

10 LB
4.5 KG

17 LB
7.8 KG

17 LB
7.8 KG

10 LB
4.5 KG

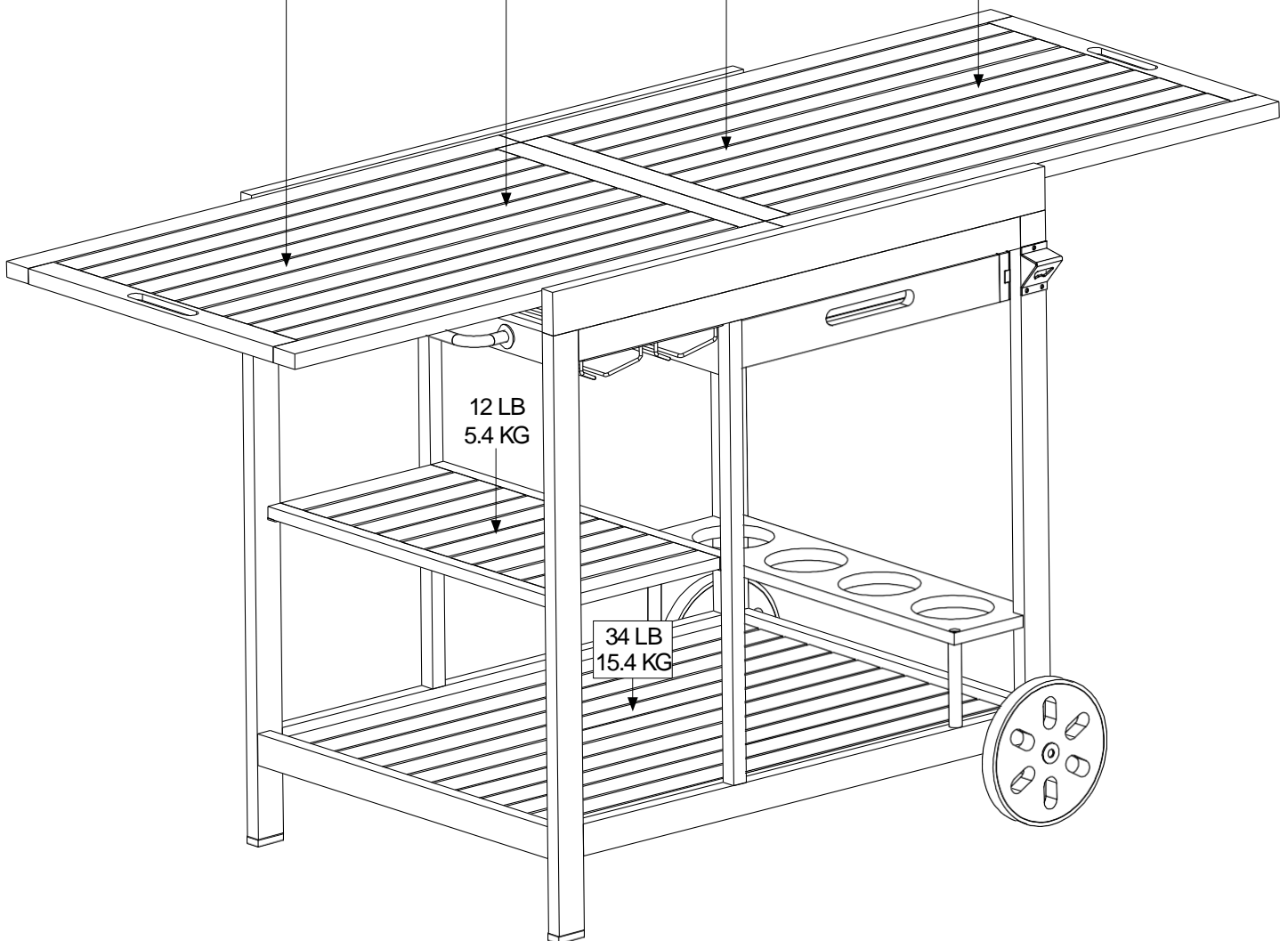

EXTENDABLE: Working size 31" (W) x 22.75" (D) x 32.25"(H) to be extended up to 61.75" width

EXTENSIBLE: Tamaño de trabajo 78.7 cm (W) x 57.8 cm (D) x 82 cm (H) para extenderse hasta 157 cm de ancho

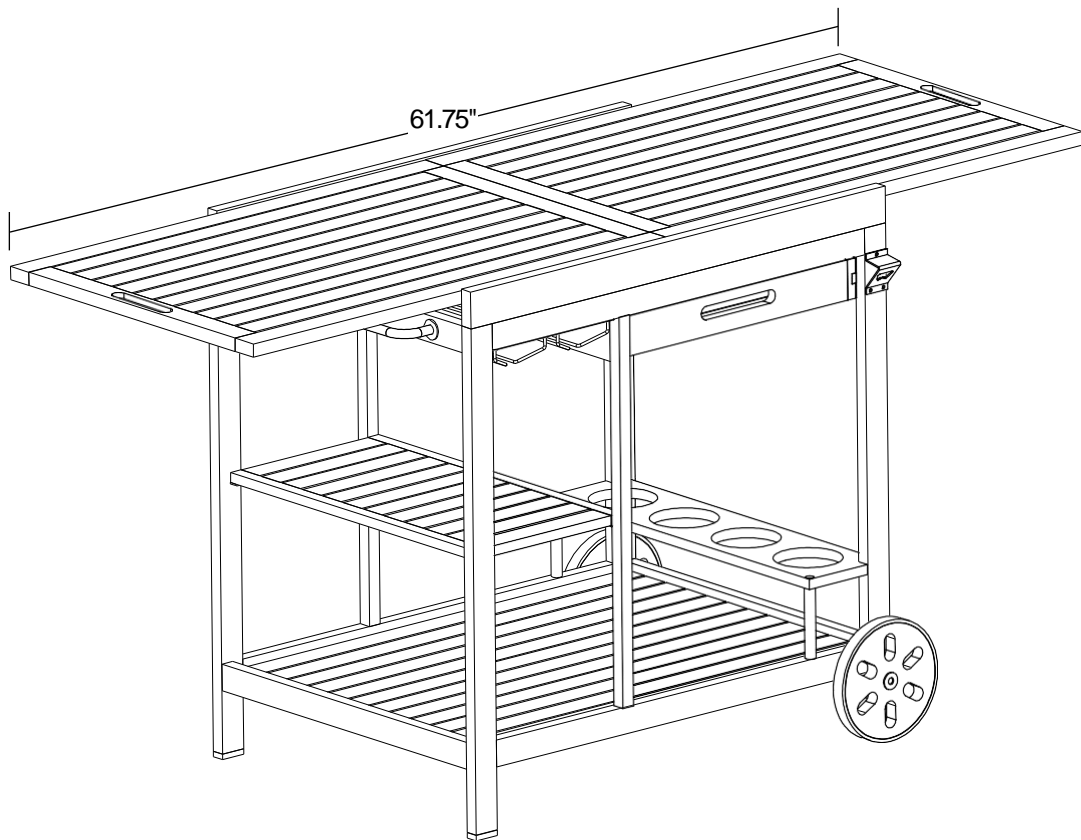
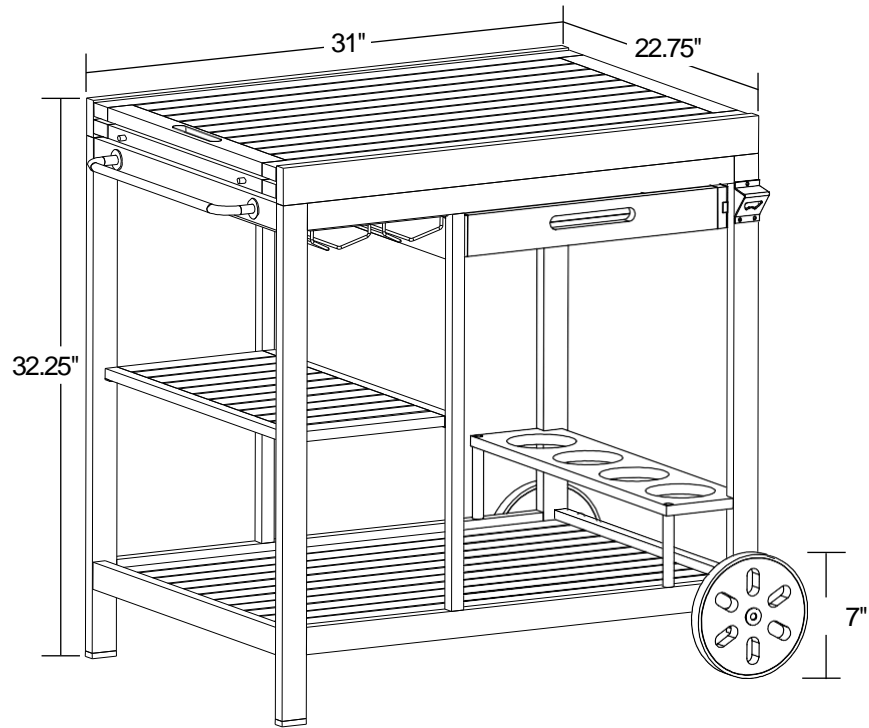

Customer Support / Service:
Servicio para el cliente:
1-800-423-3598



 **allspace™**

Distribution & Returns
©2022, Alltrade Tools, LLC
Reno, NV89508

MADE IN / HECHO EN VIETNAM