



BLOOMINGTON FOUNTAIN

ITM./ART. 2127195

MODEL # Y95893

**IMPORTANT: RETAIN FOR FUTURE
REFERENCE. READ CAREFULLY**

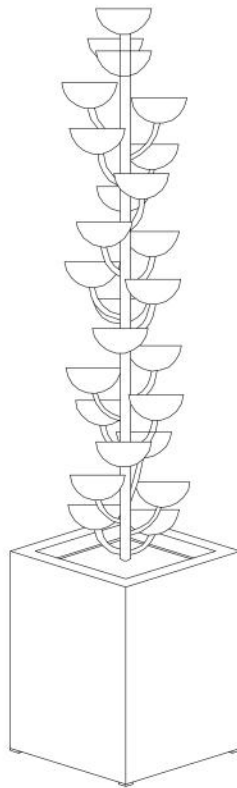

FOR DOMESTIC OUTDOOR USE ONLY, NOT FOR COMMERCIAL USE.

ATTACH YOUR RECEIPT HERE

Serial Number _____ Purchase Date _____



Questions, problems, missing parts? Before returning to your retailer, call our customer service department at 1-877-447-4768, 8:00 a.m.- 4:30 p.m. CST. Moday - Friday, or email us at customerservice@ghpgroupinc.com

Owner's Manual

ATTENTION: PLEASE ENSURE PUMP IS FULLY SUBMERGED UNDER WATERLINE PRIOR TO PLUGGING IT INTO GFCI OUTLET FOR USE.

SAFETY INFORMATION

Please read and understand this entire manual before attempting to assemble, operate or install the product.



WARNING

- Save these warnings and instructions for reference. Read all instructions before use.
- Failure to follow warnings and instructions may result in injury or property damage.
- **California Prop. 65 Warning:** This product can expose you to the chemicals including Lead and Lead Compounds, which are known to the state of California to cause cancer and birth defects or other reproductive harm. For more information go to P65Warnings.ca.gov.
- Excessive weight or pressure on any of the fountain sections may cause it to fall. Keep pets, children, or anyone from sitting, leaning, or climbing on any of the fountain components.
- While fountain is designed to operate as splash free as possible, some water splashing out of the fountain is inevitable. Place the fountain in a location where any splashing will not cause damage.
- The National Electric Code requires that a ground fault circuit interrupter (GFCI) be used in the branch circuit supplying fountain pump and other pond equipment. Seek your electrical supplies dealer for this device.
- Always keep the fountain working with sufficient water and clean of debris and dirt to ensure proper functioning of the pump.
- If necessary, clean the fountain with a soft cloth and change the water frequently. Due to water evaporation, you may see a buildup of white residue on the fountain surface from mineral content in the water supply. To prevent such buildup, regularly clean the fountain with soap and water. Do not use any abrasive, which may damage the applied finish.
- Use of water clarifier or algaecide of any kind will damage the paint in the fountain and will not be covered under the manufacturer's warranty.
- This fountain is intended for outdoor use only.
- See the pump instructions for pump safety, maintenance, and warranty information.
- The pump on your fountain has no user-serviceable parts. Only an authorized service representative should service the pump.

SAFETY INFORMATION

CAUTION

1. Install the fountain pump correctly before operating it.
2. DO NOT allow the pump to run dry.
3. For fountains with multiple sections or attached decorations: If any of the fountain's attached sections with electrical lights or components fall into the water located in fountain base, unplug the fountain and turn off circuit breaker before trying to put the fountain pieces back in place.
4. If any leakage occurs around the pump housing, turn off the circuit breaker immediately and have the pump serviced by a registered technician.
5. Do not operate the fountain if the pump has been dropped or has a damaged power cord or plug.
6. If the plug or your wall receptacle gets wet due to water dripping down the power cord or for any other reason, do not remove the plug from the wall outlet until the circuit breaker is turned off.

NOTE: Allow the pump power cord to hang at a lower level than the wall outlet to form a “drip loop”. This will help prevent water from dripping down the power cord and getting into the wall outlet.

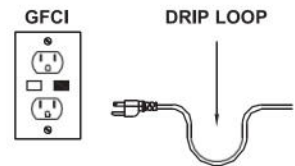

7. Always unplug the fountain pump and any other independent electrical accessories (e.g. lights) from the outlet when not in use and before cleaning or replacing parts.
8. Disconnect the power cord from the outlet by holding the plug, not by pulling on the power cord.
9. Do not expose the pump to direct sunlight or to low temperatures for any period of time.
10. Keep the power cord away from high temperatures or heat sources.
11. This fountain pump is not intended for commercial use.
12. **Do not plug in pump until it is completely submerged in water! Doing so will activate the safety shut off and the pump will not turn on!**

PACKAGE CONTENTS

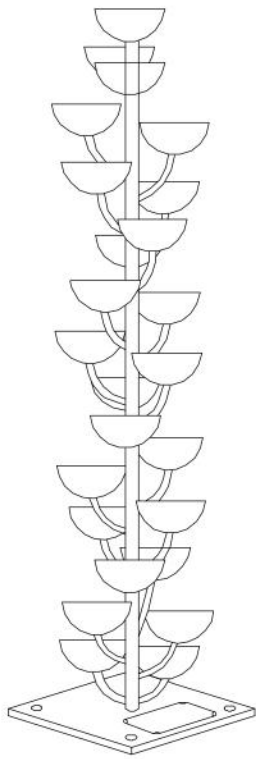

A

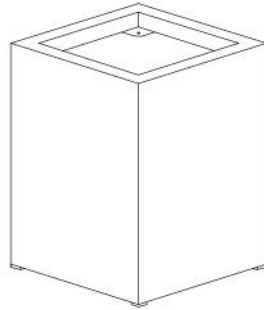

B

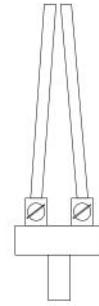

C

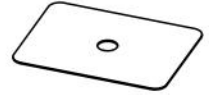

D

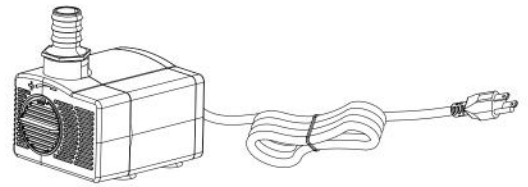

E

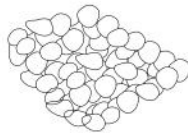

F

ITEM	DESCRIPTION	QUANTITY
A	Top fountain	1
B	Fountain base	1
C	Water flow rate control valve assembly	1
D	Reservoir lid	1
E	Pump 	1
F	Glass beads	1 bag

HARDWARE CONTENTS

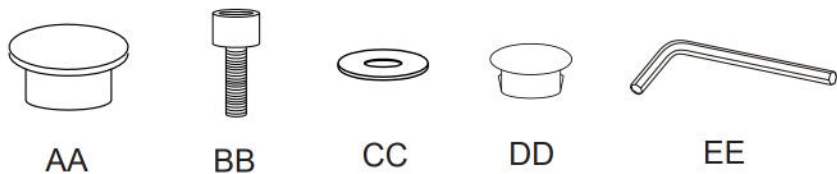

ITEM	DESCRIPTION	QUANTITY
AA	Silicone plug	2
BB	M8xL30 Screw	4
CC	Washer	4
DD	Plastic cap	4
EE	Allen wrench	1

PREPARATION

Before beginning assembly of product, make sure all parts are present. Compare parts with package contents list. If any part is missing or damaged, do not attempt to assemble the product.

Estimated Assembly Time: 10 minutes

Tools required for assembly (included): Allen wrench.

ASSEMBLY INSTRUCTIONS

1. Remove all packaging from all parts.
Connect the two long flexible hoses on the water flow rate control valve assembly (C) to the inlets on the bottom side of the top fountain (A).

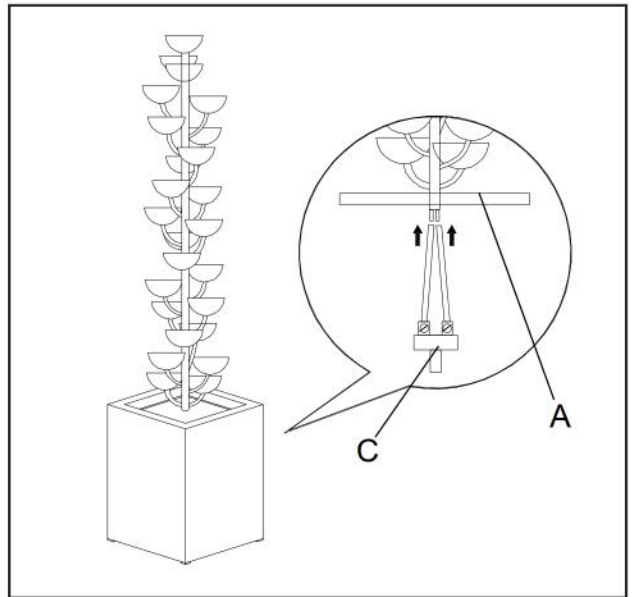

2. Connect the short hose on the water flow rate control valve assembly (C) to the outlet of the pump (E).

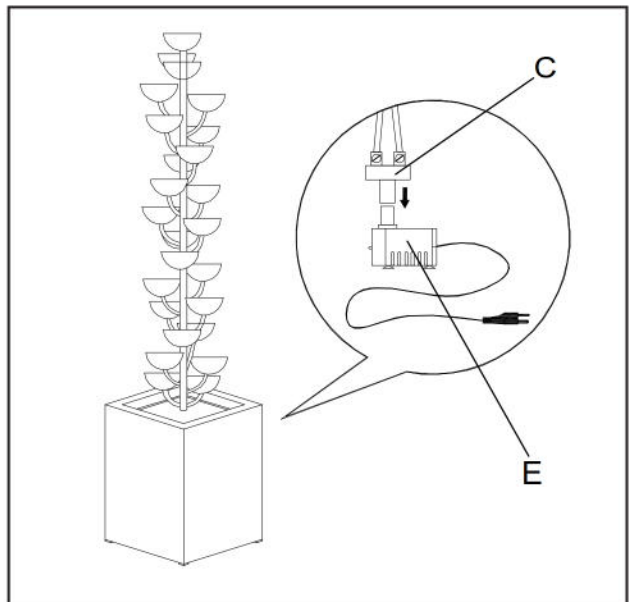

3. Block the drain hole at the bottom of the fountain base (B) with the silicone plug (AA).

NOTE: One silicone plug is needed for immediate use in assembly, the other plug is provided as a spare part.

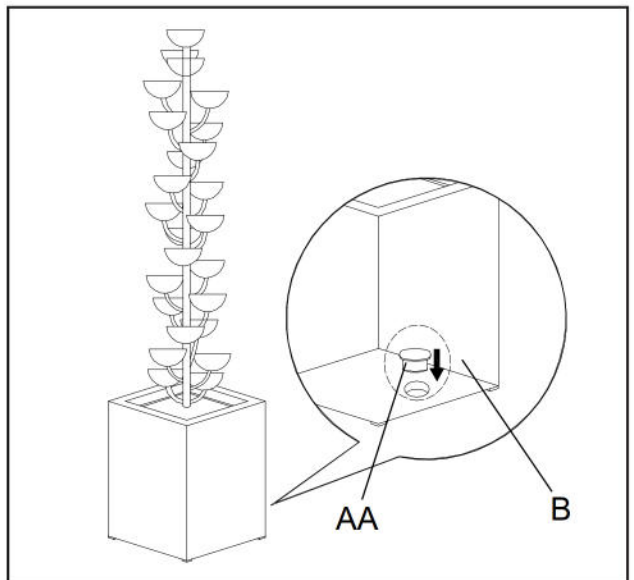

ASSEMBLY INSTRUCTIONS

4. Insert and pull out the power cord plug of the pump through the hole on the side wall of the fountain base (B).

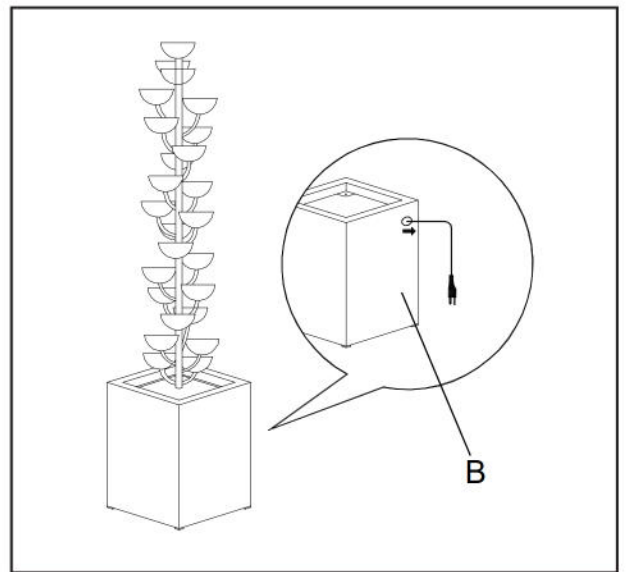

5. Place the pump (E) into the fountain base (B) and attach the top fountain (A) to the fountain base using 4 M8xL30 screws (BB) and 4 washers (CC), tighten with allen wrench (EE). Then attach the 4 plastic caps (DD).

NOTE: Make sure the operation hole on the top fountain base aligns with the drain hole at the bottom of the fountain base.

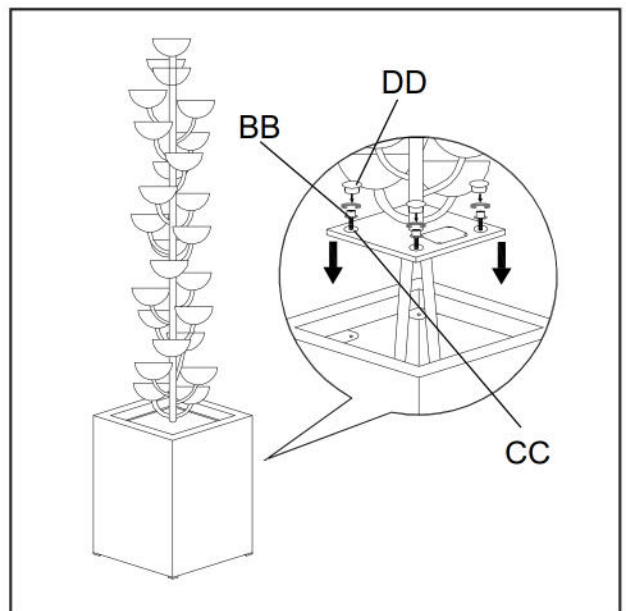

6. Pour clean water into fountain base through the operation hole on the bottom plate of top fountain (A), make sure the water pump is fully submerged to prevent pump damage. View the water level through the operation hole, make sure the the water level is between the Max fill line and Min fill line on the wall inside the fountain base (B).

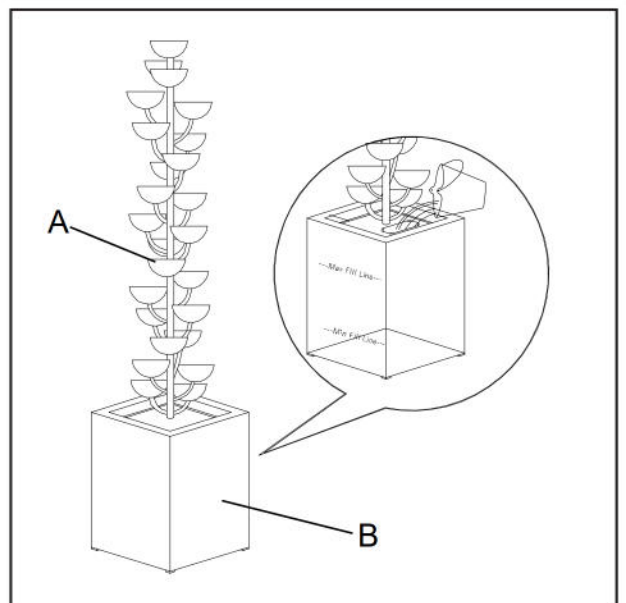

ASSEMBLY INSTRUCTIONS

7. Cover the hole in the base of the fountain with the reservoir lid (D).

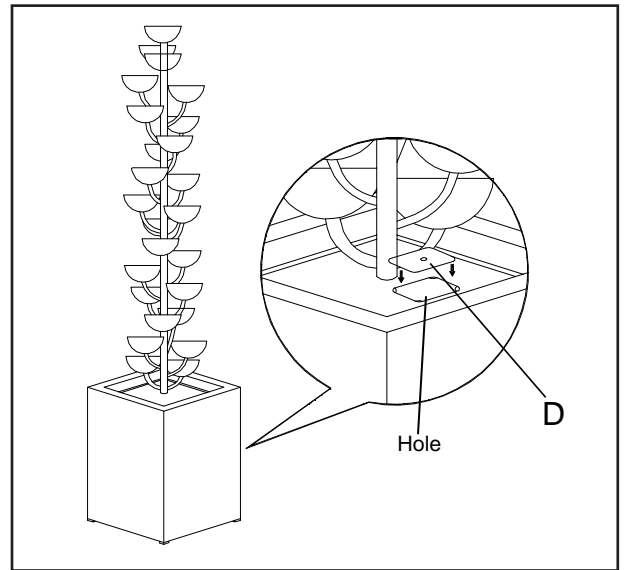

8. Plug pump cord plug into outlet of power supply. The water flow rate can be increased or decreased by moving the flow rate controller on the water pump to the +/- signs. If the flow is not same for the two outlets, adjust the knobs on the water flow rate control valve assembly (C).

CAUTION:

Be careful not to spill water onto the plug of the pump. DO NOT allow the pump to run dry!

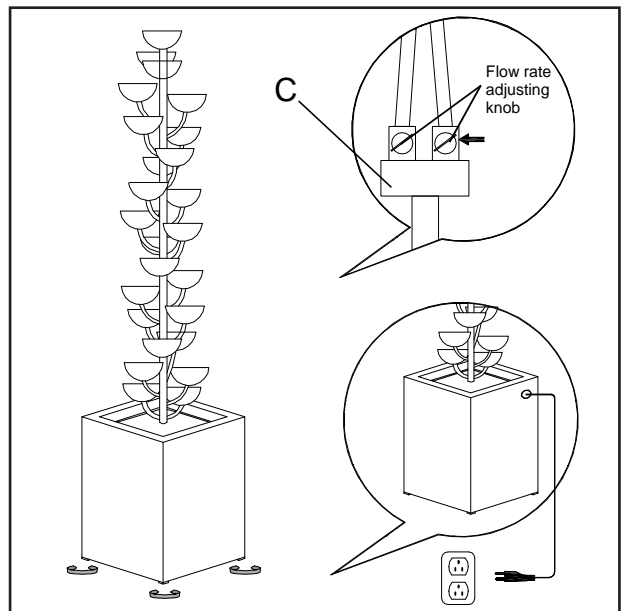

9. Adjust the feet under the fountain base (B) to make it level. Place glass beads (F) onto the fountain base evenly.

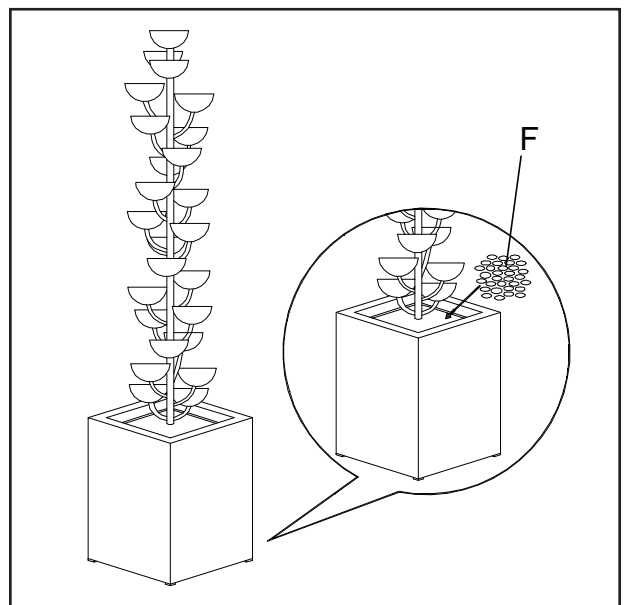

OPERATING INSTRUCTIONS

While fountain is designed to operate as splash free as possible, some water splashing out of the fountain is inevitable. Place the fountain in a location where any splashing will not cause damage. Always keep the fountain working with sufficient water and clean of debris and dirt to ensure proper functioning of the pump.

Operating Fountain

ALWAYS MAKE SURE THE PUMP IS FULLY SUBMERGED UNDER THE WATERLINE PRIOR TO TURNING PUMP ON.

1. Check that there is enough water in the reservoir.
2. Plug in pump cord into outlet and switch on, pump will start to work.
3. The water flow rate can be increased or decreased by moving the flow rate controller on the water pump to the +/- signs.
4. Turn off power outlet switch, and the pump will stop working.
5. Unplug fountain from outlet if not in use for a long period of time.

Adjust the flow rate to achieve the desired effect and to minimize any splashing. Splashing can occur if the flow rate is too high or the reservoir is too full. The flow rate can be increased or decreased by moving the flow rate control switch towards the '+/max' or '-/min' positions.

Note:

1. Drain the water if you don't plan to use the fountain for a long time to prevent mosquito breeding and water odor.
2. Be sure to drain all water during winter months or cold seasons to prevent reservoir from cracking or breaking.
3. The method of draining water: Unplug the power cord for pump from power supply, remove the reservoir lid (D) from the bottom plate of top fountain (A), then remove the silicone plug (AA) at the bottom of the fountain base (B) through the operation hole.

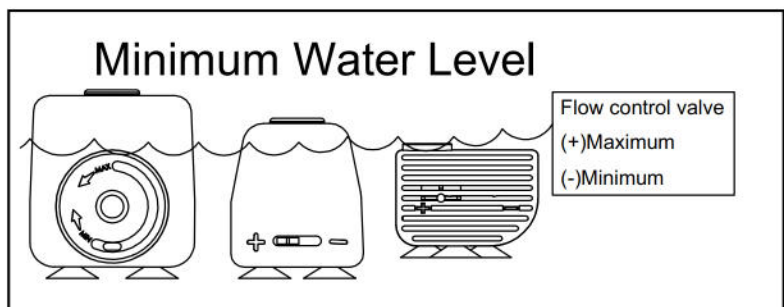
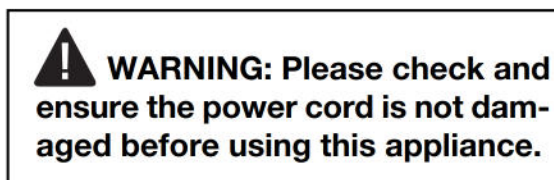
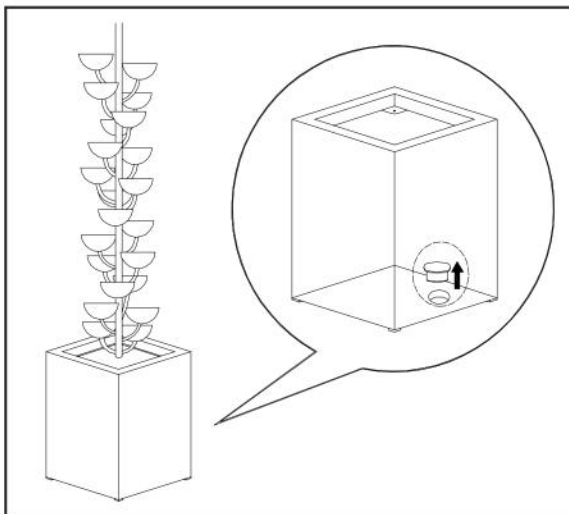

CARE AND MAINTENANCE

- If necessary, clean the fountain with a soft cloth and change the water frequently. Due to water evaporation, you may see a buildup of white residue on the fountain surface from mineral content in the water supply. To prevent such buildup, regularly clean the fountain with soap and water. Do not use any abrasive, which may damage the applied finish.
- Use of water clarifier or algacide of any kind will damage the paint on the fountain and will not be covered under the manufacturer's warranty.
- Check regularly that the water reservoir has sufficient water to cover the pump at all times. It will be necessary to check more frequently in warm or windy weather.
- Disconnect the power and empty the reservoir if the fountain will not be used for an extended time.
- If installed outdoors and in a freeze-prone area of the country, ensure all water is removed and the unit is completely dry before temperatures drop too low. This product is NOT to be operated below 41°F or freeze damage may occur.
- **Store your product indoors during the winter months. Avoiding extreme cold temperatures will prevent exposure damage.**
- Keep this manual for future reference.

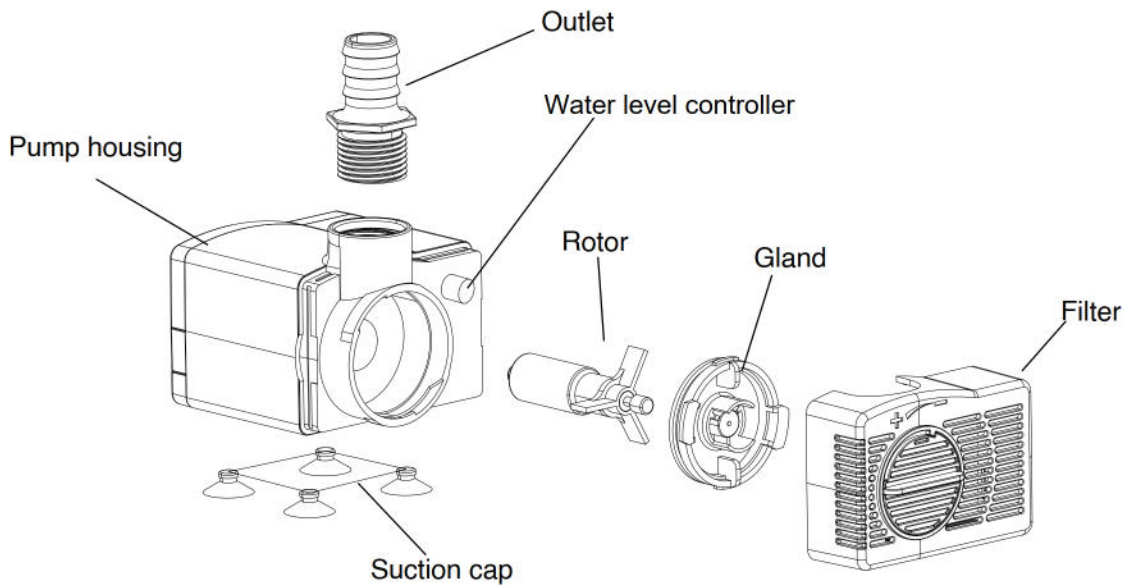

Model#	Description	Volt.	Power
YH-LV250C	water pump	120 V	18W
Frequency	Flow Height	Flow Volume	
60 Hz	190cm	780L/hour	

NOTE: The pump data in this manual is from lab tests. The actual pump may be different due to the method of production or technical improvements. This data can be used as a reference when purchasing a similar pump.

TROUBLESHOOTING

Problem	Solution
If the pump does not run	Check the circuit breaker or try another outlet.
	Check the water level in the fountain. Running the pump without sufficient water can damaged the pump.
	Check the setting of the flow control on the pump and adjust the flow.
	Check the pump discharge and intake for dirt and debris.
If the hose is blocked	The pump might be “air locked.” Plug and unplug the pump several times to release the air inside the pump.
	Check and reconnect the cord and try again.

WARRANTY

- 1 Year limited warranty against manufacturer’s defect in materials & workmanship. The manufacturer warranty will be voided by, and manufacturer disclaims any responsibility for, the following actions:
 - Modification of the unit and/or components.
 - Use of any component part not manufactured or approved by manufacturer.
 - Use and installation other than as instructed in this manual.
- Please contact the manufacturer for replacement parts.

CUSTOMER SERVICE

If you have any questions or concerns, please contact manufacturer at the below resources:

Toll free phone	1-877-447-4768 Monday - Friday, 8:00 am - 4:30 pm CST
Email	customerservice@ghpgroupinc.com
Website	ghpgroupinc.com

MADE IN CHINA

Distributed by:
Costco Wholesale Corporatio
P.O. Box 34535
Seattle, WA 98124-1535 USA
1-800-774-2678
costco.com

Costco Wholesale Canada Ltd.*
415 W. Hunt Club Road
Ottawa, Ontario
K2E 1C5, Canada
1-800-463-3783
costco.ca

* faisant affaire au Québec sous le
nom les Entrepôts Costco

Costco Wholesale UK Ltd /
Costco Online UK Ltd
Hartspring Lane Watford,
Herts WD25 8JS
United Kingdom 01923
213113 costco.co.uk



FONTAINE BLOOMINGTON

ITM./ART. 2127195

MODÈLE # Y95893

**IMPORTANT: À CONSERVER POUR DE FUTURS
BESOINS DE RÉFÉRENCE. À LIRE SOIGNEUSEMENT**

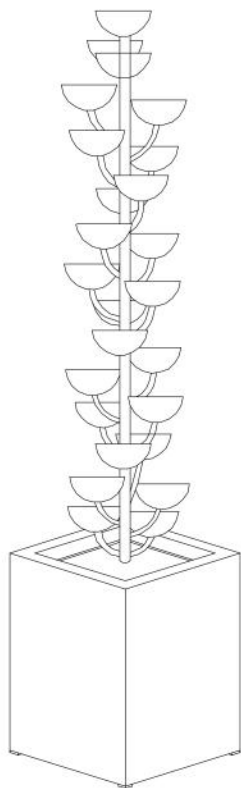

POUR USAGE DOMESTIQUE EXTÉRIEUR UNIQUEMENT, PAS POUR USAGE COMMERCIAL.

JOIGNEZ VOTRE REÇU ICI

Numéro de série _____ Date d'achat _____



Des questions, des problèmes, des pièces manquantes? Avant de retourner l'article au détaillant, appelez notre service à la clientèle au 1 877 447-4768, entre 8 h et 16 h 30 (HNC), du lundi au dimanche, ou envoyez-nous un courriel à customerservice@ghpgroupinc.com

Guide d'utilisation

CONSIGNES DE SÉCURITÉ

Assurez-vous de lire et de comprendre l'intégralité du présent manuel avant de tenter d'assembler, d'installer ou d'utiliser l'article.



AVERTISSEMENT

- Conservez ces avertissements et ces instructions pour vous y référer ultérieurement. Lisez toutes les instructions avant d'utiliser l'article.
- Le non-respect de ces avertissements et de ces instructions peut entraîner des blessures ou des dommages matériels.
- **Avertissement California Prop. 65** : Ce produit peut vous exposer aux produits chimiques, y compris le plomb et les composés de plomb, connus par l'état de Californie pour provoquer des cancers, des anomalies congénitales et d'autres troubles de l'appareil reproducteur. Pour de plus amples renseignements visitez P65Warnings.ca.gov.
- Un poids ou une pression excessifs appliqués sur n'importe quelle section de la fontaine risquent de la renverser. Empêchez les animaux, les enfants ou toute personne de s'asseoir, de prendre appui ou de grimper sur les composants de la fontaine.
- Bien que la fontaine soit conçue de façon à minimiser les éclaboussures, celles-ci ne peuvent être complètement évitées. Placez la fontaine dans un endroit où l'eau ne risque pas de causer des dommages.
- Selon le code national de l'électricité, vous devez utiliser un disjoncteur différentiel dans le circuit de dérivation qui alimente la pompe de la fontaine et les autres composants du bassin. Communiquez avec votre fournisseur d'appareils électriques pour obtenir davantage de renseignements sur l'appareil.
- Faites toujours fonctionner la fontaine avec suffisamment d'eau et retirez la saleté et les débris pour assurer le bon fonctionnement de la pompe.
- Au besoin, nettoyez la fontaine à l'aide d'un linge doux et changez l'eau fréquemment. En raison de l'évaporation de l'eau, des résidus blancs, provenant du contenu minéral de l'approvisionnement en eau, peuvent s'accumuler sur la surface de la fontaine. Pour éviter une telle accumulation, nettoyez régulièrement la fontaine à l'aide de savon et d'eau. N'utilisez pas de produits abrasifs qui pourraient endommager le fini.
- L'utilisation de clarificateur d'eau ou d'algicide de tout genre peut endommager la peinture à l'intérieur de la fontaine et n'est pas couverte par la garantie du fabricant.
- Cette fontaine est conçue pour une utilisation à l'extérieur seulement.
- Consultez les instructions de la pompe pour connaître les renseignements sur la sécurité, l'entretien et la garantie qui s'y rattachent.
- La pompe de la fontaine ne contient aucune pièce réparable par l'utilisateur. Seul un représentant autorisé devrait effectuer l'entretien de la pompe.

CONSIGNES DE SÉCURITÉ

ATTENTION

1. Installez correctement la pompe avant de mettre la fontaine en marche.
2. NE FAITES PAS fonctionner la pompe sans eau.
3. Pour les fontaines comportant plusieurs sections ou des décorations : si une section de la fontaine comportant des lumières ou des composants électriques tombe dans l'eau au pied de la fontaine, débranchez la fontaine et coupez l'alimentation du disjoncteur avant d'essayer de remettre les sections en place.
4. En cas de fuite autour du boîtier de la pompe, coupez immédiatement l'alimentation du disjoncteur et faites faire l'entretien de la pompe par un technicien autorisé.
5. Ne faites pas fonctionner la fontaine si la pompe est tombée par terre ou si le cordon d'alimentation ou la fiche sont endommagés.
6. Si la fiche ou la prise murale est mouillée parce que de l'eau s'écoule le long du cordon d'alimentation ou pour toute autre raison, ne retirez pas la fiche de la prise murale avant que l'alimentation du disjoncteur n'ait été coupée.

REMARQUE : Assurez-vous que le cordon d'alimentation de la pompe tombe sous la prise murale de façon à former une « boucle d'égouttement ». Cela empêchera l'eau de couler le long du cordon jusqu'à la prise murale.

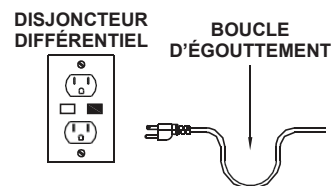

7. Débranchez toujours la pompe de la fontaine et tous les autres accessoires électriques indépendants (par exemple, les lumières) de la prise lorsque vous ne les utilisez pas et avant de les nettoyer ou de remplacer des pièces.
8. Débranchez l'article en tirant sur la fiche et non sur le cordon d'alimentation.
9. Ne laissez pas la pompe en plein soleil ni à des températures basses pendant une période prolongée.
10. N'exposez pas le cordon d'alimentation à de hautes températures et tenez-le loin des sources de chaleur.
11. Cette pompe de fontaine n'est pas conçue pour un usage commercial.
12. **Ne pas brancher la pompe tant qu'elle n'est pas complètement immergée dans l'eau ! Cela activera l'arrêt de sécurité et la pompe ne s'allumera pas !**

CONTENU DE L'EMBALLAGE

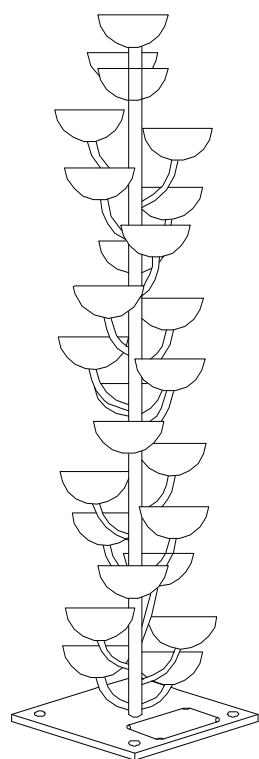

A

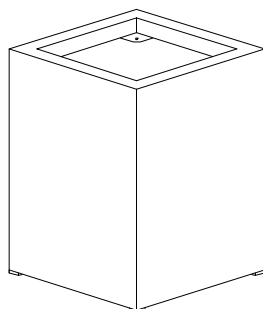

B

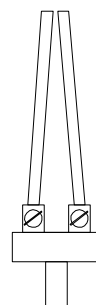

C

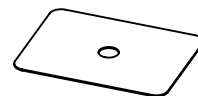

D

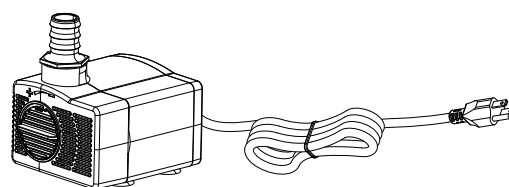

E

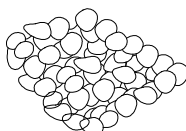

F

PIÈCE	DESCRIPTION	QUANTITÉ
A	Partie supérieure de la fontaine	1
B	Base de la fontaine	1
C	Ensemble vanne de régulation de débit d'eau	1
D	Couvercle du réservoir	1
E	Pompe 	1
F	Billes de verre	1 sac

QUINCAILLERIE INCLUSE

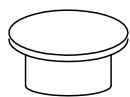

AA

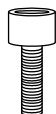

BB



CC



DD



EE

PIÈCE	DESCRIPTION	QUANTITÉ
AA	Bouchon en silicone	2
BB	Vis M8xL30	4
CC	Rondelle	4
DD	Capuchon en plastique	4
EE	Clé allen	1

PRÉPARATION

Avant de commencer l'assemblage de l'article, assurez-vous d'avoir toutes les pièces. Comparez les pièces avec la liste du contenu de l'emballage. S'il y a des pièces manquantes ou endommagées, ne tentez pas d'assembler l'article.

Temps d'assemblage approximatif : 10 minutes

Outils nécessaires pour l'assemblage (inclus) : Clé allen.

INSTRUCTIONS POUR L'ASSEMBLAGE

1. Retirez les matériaux d'emballage de toutes les pièces. Connectez les deux tuyaux flexibles longs à l'ensemble vanne de régulation de débit d'eau (C) aux entrées sur le côté inférieur de la fontaine supérieure (A).

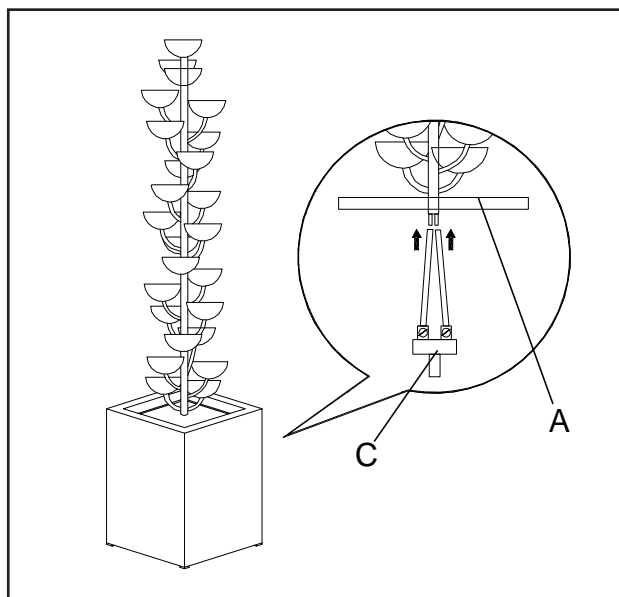

2. Connectez le tuyau court à l'ensemble vanne de régulation de débit d'eau (C) à la sortie de la pompe (E).

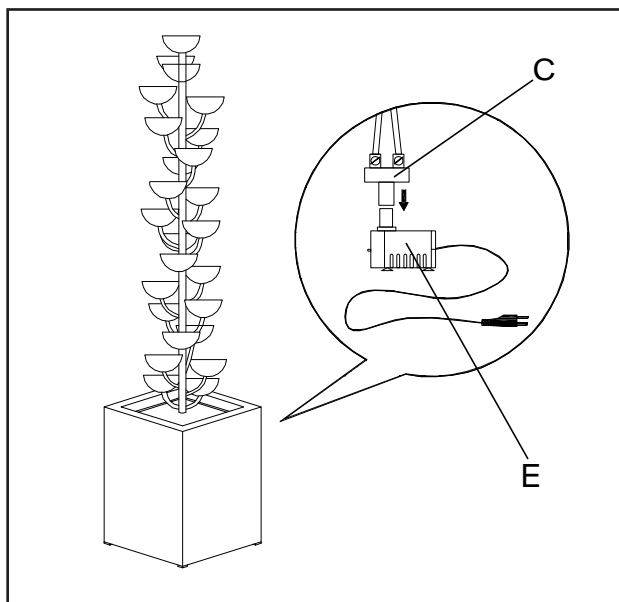

3. Bouchez l'orifice de vidange sur le fond de la base de la fontaine (B) avec le bouchon en silicone (AA).

REMARQUE: Un bouchon en silicone est nécessaire pour une utilisation immédiate dans l'assemblage, l'autre bouchon est fourni comme pièce de rechange.

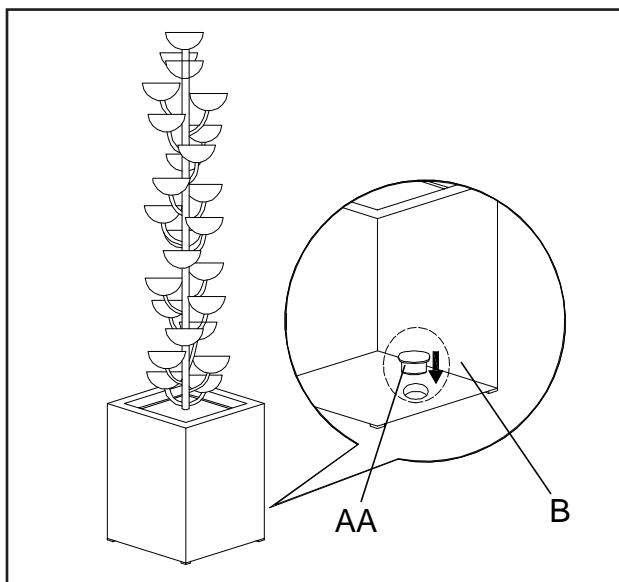

INSTRUCTIONS POUR L'ASSEMBLAGE

4. Insérez et tirez la fiche du cordon d'alimentation de la pompe à travers le trou sur la paroi latérale de la base de la fontaine (B).

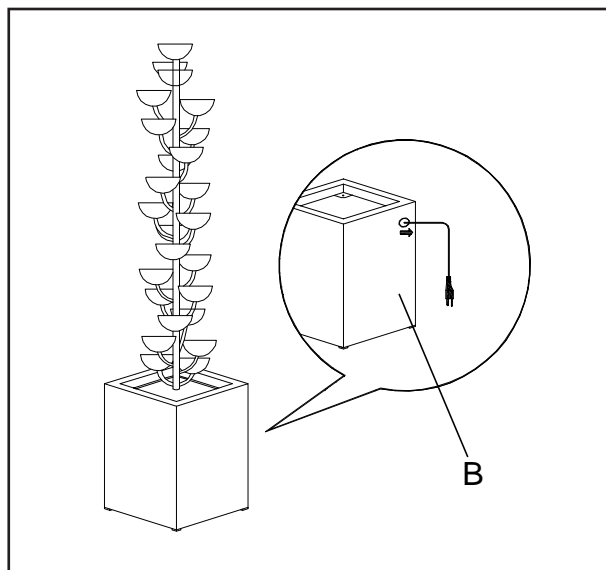

5. Placez la pompe (E) sur la base de la fontaine (B) et fixez la fontaine supérieure (A) à la base de la fontaine à l'aide de 4 vis M8xL30 (BB) et de 4 rondelles (CC). Serrez le tout avec une clé allen (EE). Attachez ensuite les 4 capuchons en plastique (DD).

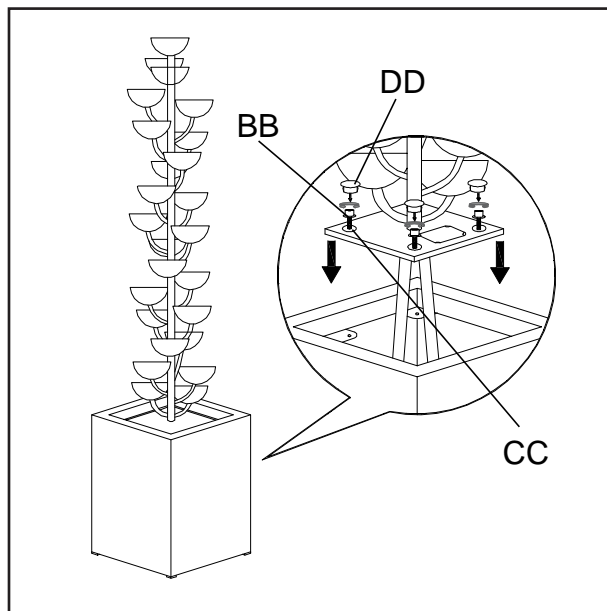

REMARQUE: Assurez-vous que le trou d'intervention la base de la fontaine supérieure est aligné sur le trou de vidange aménagé sur le fond de la fontaine.

6. Versez de l'eau propre dans la base de la fontaine, à travers le trou d'intervention sur la plaque inférieure de la fontaine supérieure (A) et assurez-vous que la pompe à eau est complètement immergée afin d'éviter de l'endommager. Inspectez le niveau de l'eau à travers le trou d'intervention. Assurez-vous que le niveau de l'eau se trouve entre la ligne de remplissage maximal et la ligne de remplissage minimum sur la paroi interne de la base de la fontaine (B).

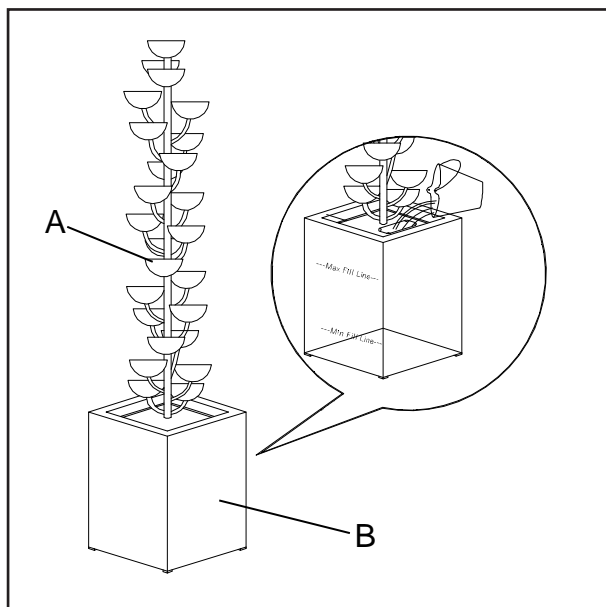

INSTRUCTIONS POUR L'ASSEMBLAGE

7. Couvrez le trou dans la base de la fontaine avec le couvercle du réservoir (D).

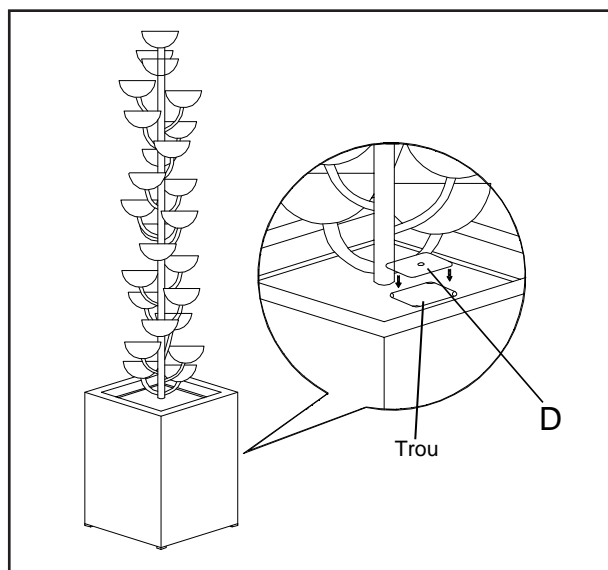

8. Branchez le cordon d'alimentation de la pompe dans la prise secteur. L'utilisateur peut ajuster le débit d'eau en tournant le régulateur de débit de la pompe à eau vers les signes + ou -. Si le débit n'est pas identique aux deux sorties, ajustez les boutons de l'ensemble vanne de régulation de débit d'eau (C).

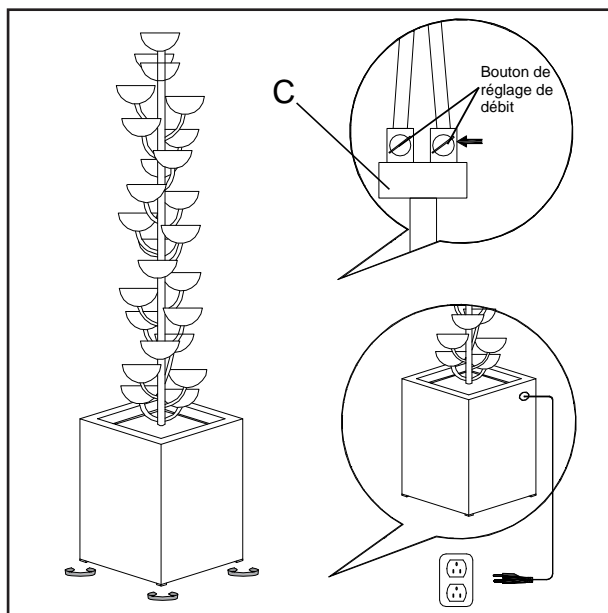

9. Ajustez les pieds sous la base de la fontaine (B) pour la mettre à niveau. Placez uniformément les billes de verre sur la base de la fontaine.

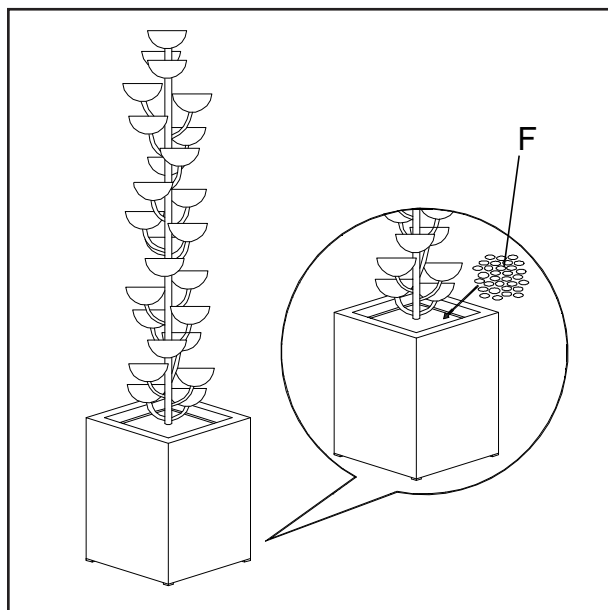

MODE D'EMPLOI

Bien que la fontaine soit conçue de façon à minimiser les éclaboussures, celles-ci ne peuvent être complètement évitées. Placez la fontaine dans un endroit où l'eau ne risque pas de causer des dommages. Faites toujours fonctionner la fontaine avec suffisamment d'eau et retirez la saleté et les débris pour assurer le bon fonctionnement de la pompe.

Mise en marche de la fontaine

ASSUREZ-VOUS TOUJOURS QUE LA POMPE EST COMPLÈTEMENT IMMERGÉE AVANT DE LA METTRE EN MARCHÉ.

1. Vérifiez qu'il y a suffisamment d'eau dans le réservoir.
2. Branchez le cordon de la pompe sur la prise, allumez la pompe et elle se mettra à fonctionner.
3. Vous pouvez augmenter ou diminuer le débit d'eau en déplaçant le contrôleur de débit situé sur la pompe vers les signes « + » ou « - ».
4. Éteignez la pompe et elle cessera de fonctionner.
5. Débranchez la fontaine si vous ne l'utilisez pas pendant une période prolongée.

Réglez le débit d'eau pour obtenir l'effet désiré et minimiser les éclaboussures. Des éclaboussures peuvent survenir si le débit d'eau est trop élevé ou si le réservoir est trop rempli. Vous pouvez augmenter ou diminuer le débit en déplaçant l'interrupteur de débit vers les signes « +/max » ou « -/min ».

Remarque :

1. Videz l'eau si vous ne prévoyez pas utiliser la fontaine pendant une longue période afin d'éviter que les moustiques ne se reproduisent et que l'eau sente.
2. Assurez-vous de vider toute l'eau pendant les mois d'hiver ou les saisons froides pour empêcher le réservoir de se fissurer ou de se briser.
3. Méthode d'évacuation de l'eau: Débranchez le cordon d'alimentation de la pompe de l'alimentation électrique, retirez les billes de verre (F) et le couvercle du réservoir (D) de la plaque inférieure de la fontaine supérieure (A), puis retirez le bouchon en silicone (AA) sur le fond de la base de la fontaine (B) à travers le trou d'intervention.

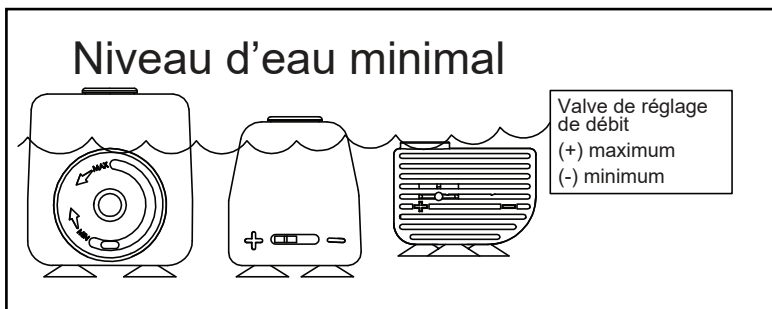
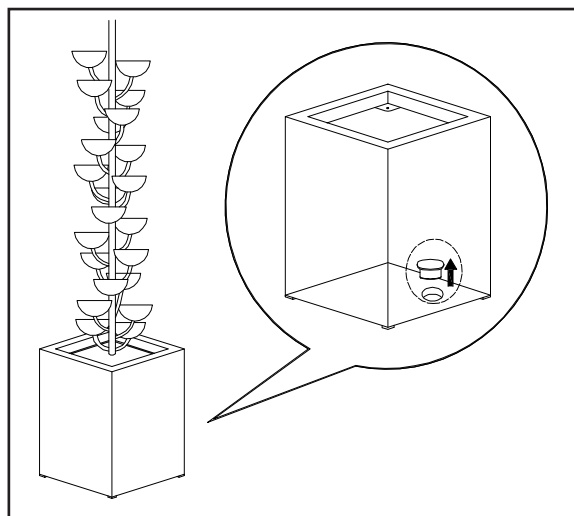

ENTRETIEN

- Au besoin, nettoyez la fontaine à l'aide d'un linge doux et changez l'eau fréquemment. En raison de l'évaporation de l'eau, des résidus blancs, provenant du contenu minéral de l'approvisionnement en eau, peuvent s'accumuler sur la surface de la fontaine. Pour éviter une telle accumulation, nettoyez régulièrement la fontaine à l'aide de savon et d'eau. N'utilisez pas de produits abrasifs qui pourraient endommager le fini.
- L'utilisation de clarificateur d'eau ou d'algicide de tout genre peut endommager la peinture sur la fontaine et n'est pas couverte par la garantie du fabricant.
- Vérifiez régulièrement que la pompe se trouvant dans le réservoir d'eau est immergée en tout temps. Vous devrez vérifier le niveau d'eau plus souvent lors de périodes chaudes ou venteuses.
- Lorsque vous n'utilisez pas la fontaine pour une période prolongée, débranchez-la et videz le réservoir.
- Si vous installez la fontaine à l'extérieur dans un endroit où il y a des risques de gel, assurez-vous d'avoir retiré toute l'eau et que l'article est complètement sec avant que la température ne devienne trop froide. Cet article n'est PAS conçu pour être utilisé à une température inférieure à 5 °C. Le gel pourrait occasionner des dommages.
- **Rangez l'article à l'intérieur durant les mois d'hiver. Rangez l'article à l'abri des températures extrêmement froides pour éviter qu'il ne soit endommagé dû à une exposition prolongée.**
- Veuillez conserver ce manuel pour vous y référer ultérieurement.

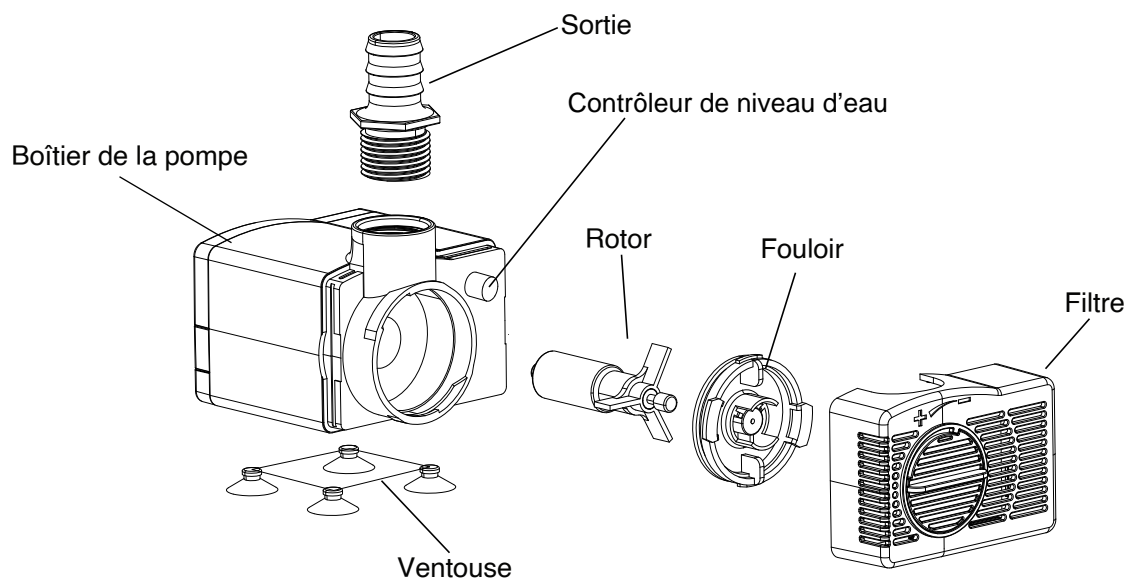

Numéro de modèle	Description	Tension	Puissance
YH-LV250C	Pompe à eau	120 V	18 W
Fréquence	Hauteur de chute	Débit d'eau	
60 Hz	190 cm	780 L/heure	

REMARQUE : Les données techniques de la pompe qui figurent dans ce manuel proviennent de tests en laboratoire. Cette pompe peut différer en raison de la méthode de production ou des améliorations techniques. Ces données techniques peuvent être utilisées à titre d'information lors de l'achat d'une pompe similaire.

DÉPANNAGE

Problème	Solution
La pompe ne fonctionne pas ou les lumières ne s'allument pas.	Vérifiez le disjoncteur ou essayez une autre prise.
	Vérifiez le niveau d'eau de la fontaine. Si vous faites fonctionner la pompe alors que le niveau d'eau est trop bas, vous risquez d'endommager la pompe.
	Vérifiez la commande de débit d'eau de la pompe et réglez le débit.
	Vérifiez si la conduite de refoulement de la pompe et les tuyaux présentent de la saleté ou des débris.
Le tuyau est bloqué.	Il est possible que la pompe soit bloquée par une poche d'air. Branchez et débranchez la pompe plusieurs fois pour évacuer l'air.
	Vérifiez le cordon et rebranchez-le, puis réessayez.

GARANTIE

- Garantie de 1 an contre les défauts de matériaux et de fabrication. Les actes suivants annuleront la garantie et le fabricant décline toute responsabilité liée à ces actes :
 - La modification de l'appareil ou de ses composantes;
 - L'utilisation de toute composante non fabriquée ni approuvée par le fabricant;
 - Toute utilisation ou installation non conforme aux instructions du présent manuel.
- Veuillez communiquer avec le fabricant pour obtenir des pièces de rechange.

SERVICE CLIENTS

Pour toute question ou préoccupation, veuillez communiquer avec le fabricant aux ressources ci-dessous :

Téléphone sans frais	1 877 447-4768 lundi au vendredi, de 8 h00 à 16 h 30 HNC
Courriel	customerservice@ghpgroupinc.com
Site Internet	ghpgroupinc.com

Distributed by:
Costco Wholesale Corporatio
P.O. Box 34535
Seattle, WA 98124-1535 USA
1-800-774-2678
costco.com

Costco Wholesale Canada Ltd.*
415 W. Hunt Club Road
Ottawa, Ontario
K2E 1C5, Canada
1-800-463-3783
costco.ca

* faisant affaire au Québec sous le
nom les Entrepôts Costco

Costco Wholesale UK Ltd /
Costco Online UK Ltd
Hartspring Lane Watford,
Herts WD25 8JS
United Kingdom 01923
213113 costco.co.uk



FUENTE BLOOMINGTON

ITM./ART. 2127195

MODELO #Y95893

IMPORTANTE: CONSERVE PARA FUTURA REFERENCIA. LEA CUIDADOSAMENTE

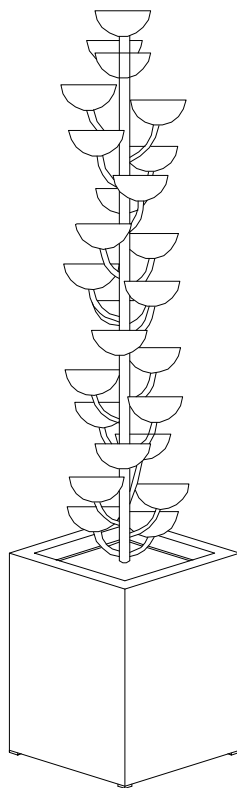

SOLO PARA USO DOMÉSTICO AL AIRE LIBRE, NO PARA USO COMERCIAL.

SUJETE SU RECIBO AQUÍ

Número de serie _____ Fecha de compra _____



¿Tiene preguntas, problemas, o le faltan piezas? Antes de regresar a la tienda, llame a nuestro servicio al cliente al 1-877-447-4768, de 8 h. a 16.30, CST, de lunes a viernes, o envíenos un correo electrónico a customerservie@ghpgroupinc.com

Manual del Usuario

INFORMACIÓN DE SEGURIDAD

Lea y comprenda todo este manual antes de intentar ensamblar, utilizar o instalar el producto.

ADVERTENCIA

- Guarde estas advertencias e instrucciones para consultas futuras. Lea todas las instrucciones antes del uso.
- El no seguir las advertencias e instrucciones podría resultar en heridas o daños a la propiedad.
- **Advertencia California Prop. 65:** Este producto puede exponerle a productos químicos, como el plomo y sus compuestos, conocidos en el estado de California como causante de cáncer y defectos congénitos y otros daños reproductivos. Para obtener más información visite P65Warnings.ca.gov.
- Un peso excesivo o una presión excesiva sobre una parte de la fuente puede hacerla caer. No permita que las mascotas, los niños u otras personas se sienten, se apoyen o suban sobre uno de los componentes de la fuente.
- Aunque la fuente está diseñada para funcionar sin salpicaduras tanto como posible, la salpicadura de un poco de agua de la fuente es inevitable. Coloque la fuente en un lugar donde las salpicaduras no causen daños.
- El Código Eléctrico Nacional exige el uso de un disyuntor de falla a tierra (GFCI) en el circuito alimentando la bomba de la fuente y otro equipo de estanque. Obtenga este dispositivo de su concesionario de material eléctrico.
- Siempre mantenga la fuente funcionando con bastante agua y sin residuos y suciedad para asegurar el funcionamiento adecuado de la bomba.
- Si es necesario, limpie la fuente con un trapo suave y cambie el agua frecuentemente. Por causa de evaporación del agua, se puede ver una acumulación de residuos blancos en la superficie de la fuente debida al contenido mineral en el abastecimiento de agua. Para prevenir esta acumulación, limpie regularmente la fuente con el jabón y agua. No utilice ningún abrasivo, que podría dañar el acabado aplicado.
- El uso de un clarificador de agua o cualquier alguicida daña la pintura en la fuente y no está cubierto por la garantía del fabricante.
- Esta fuente está diseñada para su uso en exteriores solamente.
- Consulte las instrucciones de la bomba para información sobre seguridad, mantenimiento y garantía de la bomba.
- La bomba de su fuente no tiene ninguna pieza que el usuario pueda reparar. Sólo un técnico autorizado debe realizar el mantenimiento de la bomba.

⚠ ATENCIÓN

1. Instale correctamente la bomba de la fuente antes de utilizarla.
2. NO ponga en funcionamiento la bomba en seco.
3. Para fuentes con varias secciones o decoraciones adjuntas: Si una de las secciones adjuntas de la fuente con luces o componentes eléctricos se cae en el agua ubicada en la base de la fuente, desenchufe la fuente y desconecte el disyuntor antes de intentar colocar de nuevo las piezas de la fuente en su lugar.
4. Si aparece una fuga alrededor de la carcasa de la bomba, desconecte inmediatamente el disyuntor y haga reparar la bomba por un técnico certificado.
5. No utilice la fuente después de una caída de la bomba, o si tiene un cable de alimentación o un enchufe dañado.
6. Si el enchufe o el tomacorriente mural se moja debido al agua goteando del cable de alimentación o por cualquier otra razón, no retire el enchufe del tomacorriente mural hasta que el disyuntor esté apagado.

NOTA: Deje el cable de alimentación de la bomba por debajo del nivel del tomacorriente mural para formar un lazo de goteo'. Esto impedirá que el agua gotee del cable eléctrico para entrar en el tomacorriente mural.

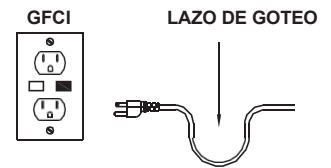

7. Siempre desenchufe la bomba de la fuente y cualquier otro accesorio eléctrico independiente (como luces) del tomacorriente cuando no la use y antes de limpiar o reemplazar piezas.
8. Desenchufe el cable de alimentación del tomacorriente sosteniendo el enchufe, no tirando el cable de alimentación.
9. No exponga la bomba a la luz solar directa o a temperaturas bajas por cualquier período de tiempo.
10. Mantenga el cable de alimentación lejos de temperaturas altas o fuentes de calor.
11. Esta bomba de fuente no se destina a usos comerciales.
12. **¡No enchufe la bomba hasta que esté completamente sumergida en agua! Si lo hace, se activará el apagado de seguridad y la bomba no se encenderá.**

CONTENU DE L'EMBALLAGE

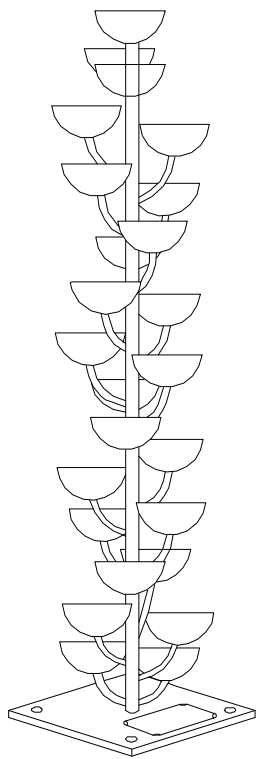

A

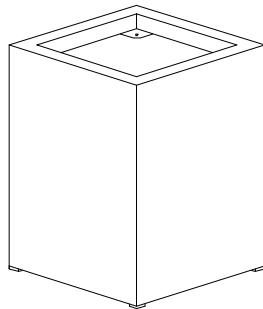

B

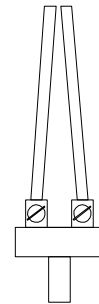

C

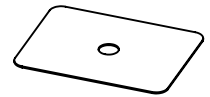

D

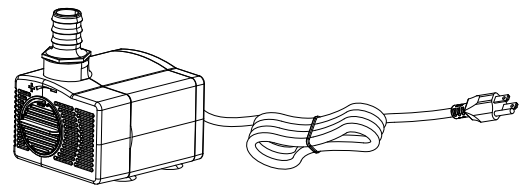

E

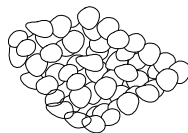

F

ARTÍCULO	DESCRIPCIÓN	CANTIDAD
A	Parte superior de la fuente	1
B	Base de la fontaine	1
C	Válvula de control del caudal de agua	1
D	Tapa del depósito	1
E	Bomba 	1
F	Moldura de cristal	1 bolsa

CONTENIDOS METÁLICOS

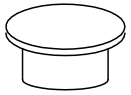

AA

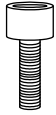

BB



CC



DD



EE

ARTÍCULO	DESCRIPCIÓN	CANTIDAD
AA	Tapón de silicona	2
BB	Tornillo M8xL30	4
CC	Arandela	4
DD	Tapón de plástico	4
EE	Llave allen	1

PREPARACIÓN

Antes de empezar el montaje del producto, asegúrese de que todas las piezas estén presentes. Compare las piezas con la lista del contenido del paquete. Si cualquier pieza falta o está dañada, no intente montar el producto.

Tiempo de montaje estimado: 10 minutos

Herramientas necesarias para el ensamblaje (incluido): Llave allen.

INSTRUCCIONES DE MONTAJE

1. Retire todo el embalaje de las piezas. Conecte las dos mangueras flexibles de la válvula de control del caudal de agua (C) en las entradas situadas en el lateral inferior de la parte superior de la fuente (A).

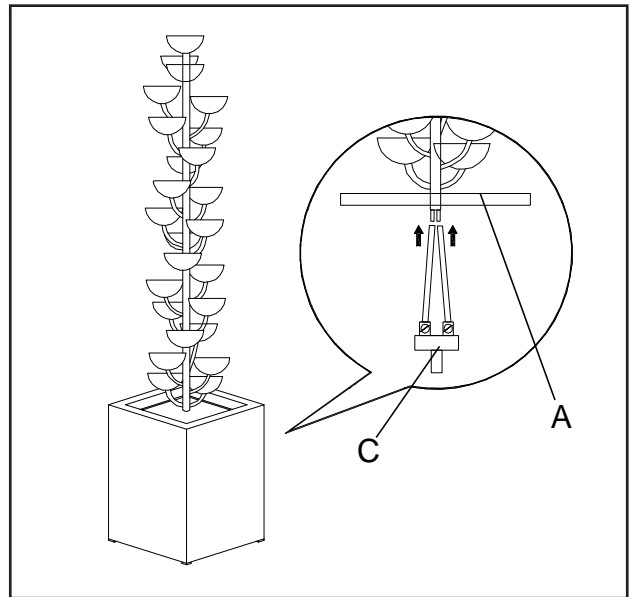

2. Conecte la manguera corta de la válvula de control del caudal de agua (C) a la salida de la bomba (E).

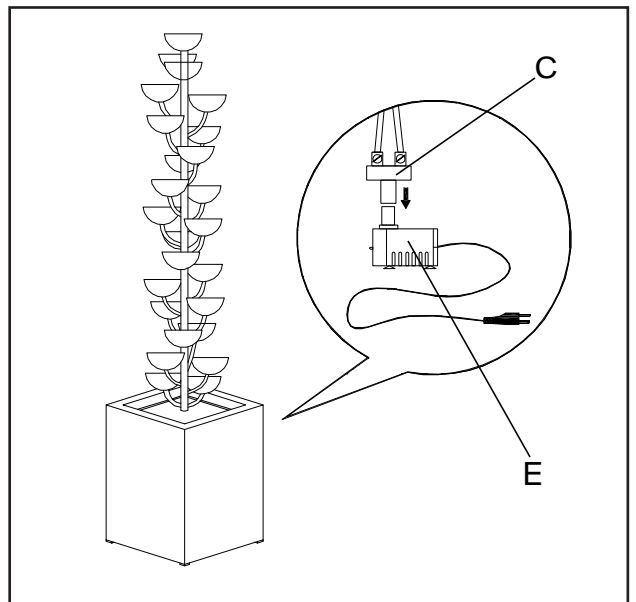

3. Bloquee el agujero de drenaje situado en la parte inferior de la base de la fuente (B) con el tapón de silicona (AA).

NOTA: Se necesita un tapón de silicona para su uso inmediato en el montaje, el otro tapón se proporciona como pieza de repuesto.

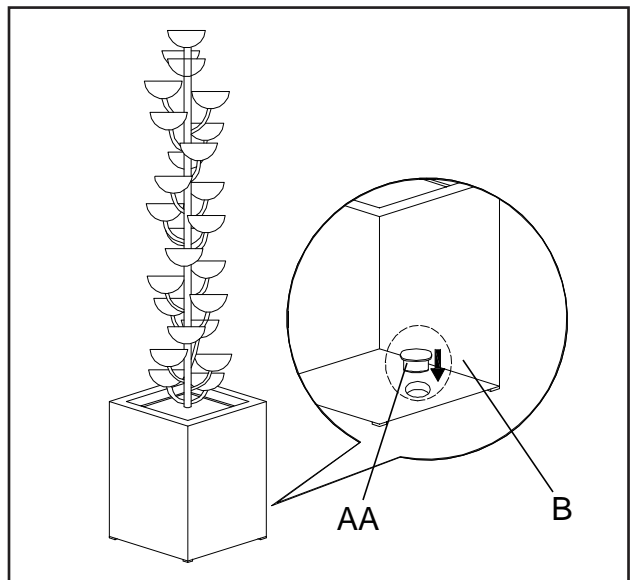

INSTRUCCIONES DE MONTAJE

4. Inserte y tire del cable de alimentación de la bomba a través del agujero situado en la pared lateral de la base de la fuente (B).

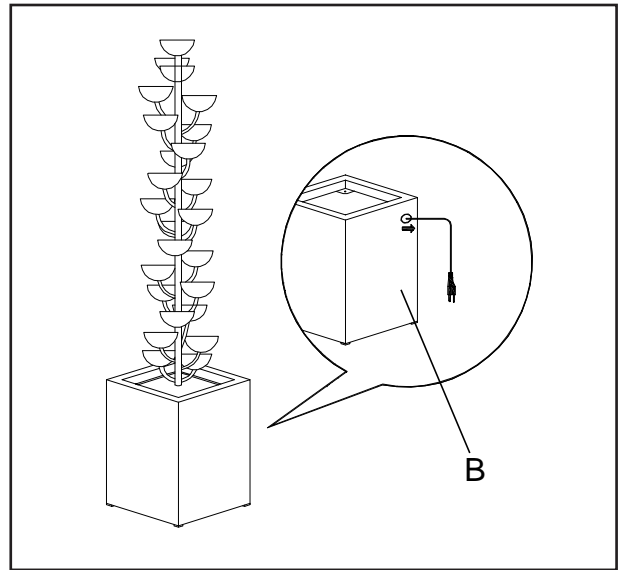

5. Coloque la bomba (E) en la base de la fuente (B) y fije la parte superior de la fuente (A) a la base de la fuente usando 4 tornillos M8xL30 (BB) y 4 arandelas (CC); apriételo con una llave allen (EE). Posteriormente, coloque los 4 tapones de plástico (DD).

NOTA: asegúrese de que el agujero de funcionamiento situado en la base superior de la fuente se alinea con el agujero de drenaje situado en la parte inferior de la base de la fuente.

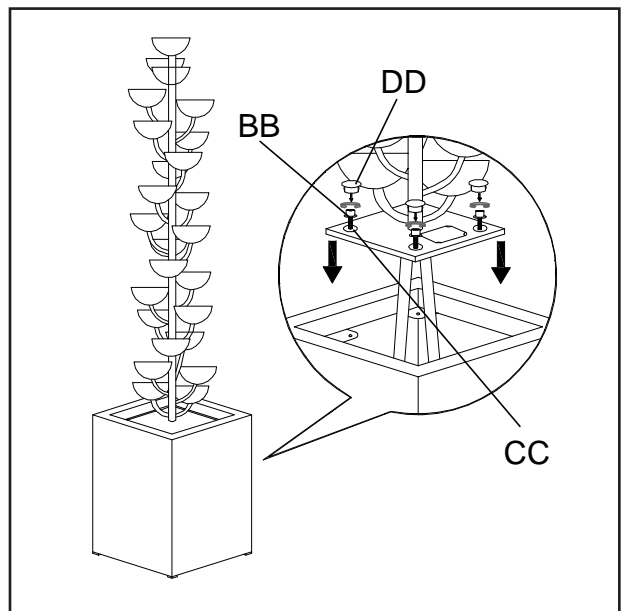

6. Vierta agua limpia en la base de la fuente a través del agujero de funcionamiento situado en la placa inferior de la parte superior de la fuente (A); asegúrese de que la bomba está completamente sumergida para evitar daños en la bomba. Vea el nivel de agua a través del agujero de funcionamiento y asegúrese de que el nivel de agua está entre la línea de llenado Máxima y Mínima que está situada en la pared dentro de la base de la fuente (B).

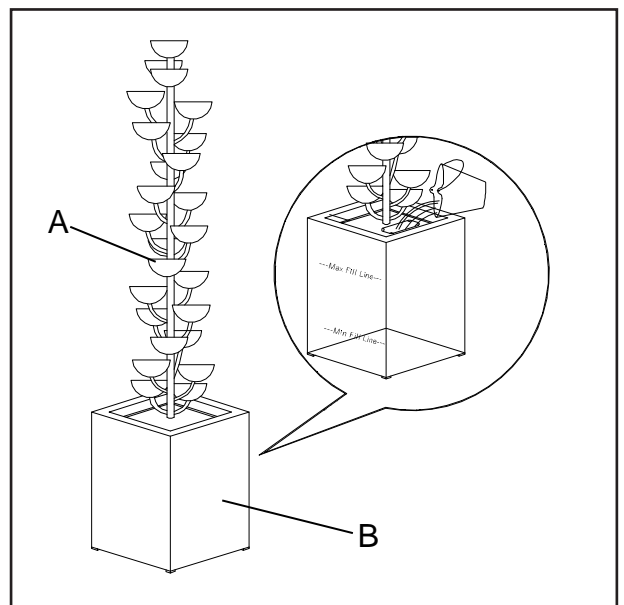

INSTRUCCIONES DE MONTAJE

7. Cubra el agujero en la base de la fuente con la tapa del depósito (D).

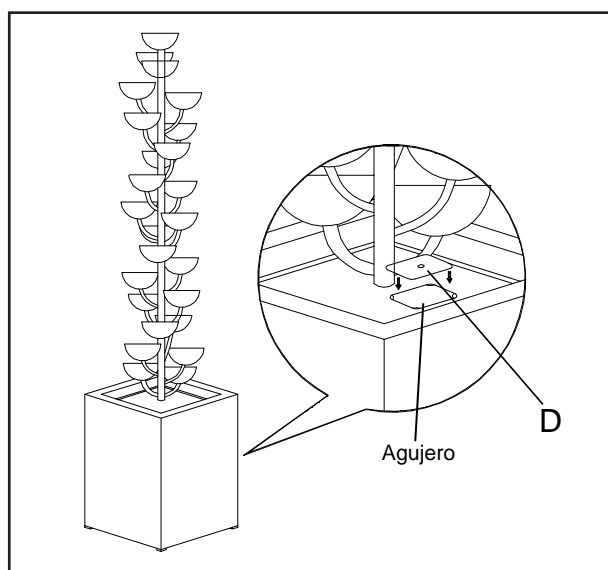

8. Conecte el cable de la bomba en la salida de la alimentación. El caudal de agua puede aumentar o disminuir moviendo el controlador del caudal de la bomba de agua hacia los signos +/- . Si el caudal no es el mismo para las dos salidas, ajuste los diales de la válvula de control del caudal de agua (C).

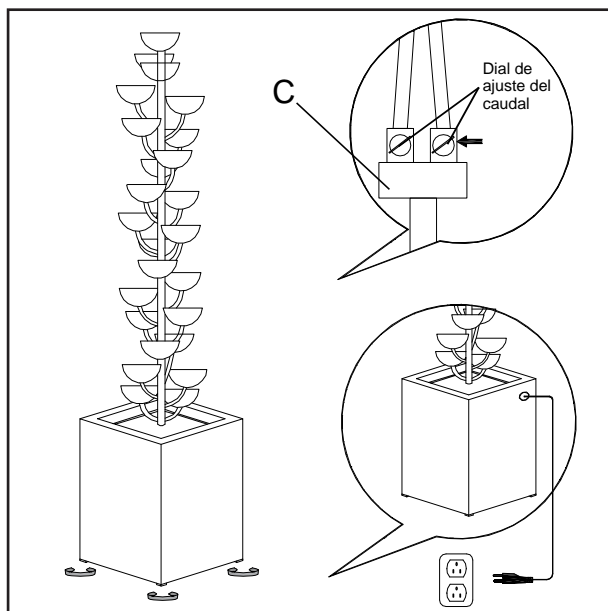

ATENCIÓN:

Asegúrese de no derramar agua sobre el enchufe de la bomba. NO ponga en funcionamiento la bomba en seco!

9. Ajuste los pies situados bajo la base de la fuente (B) para nivelarla. Coloque las molduras de cristal en la base de la fuente de forma uniforme.

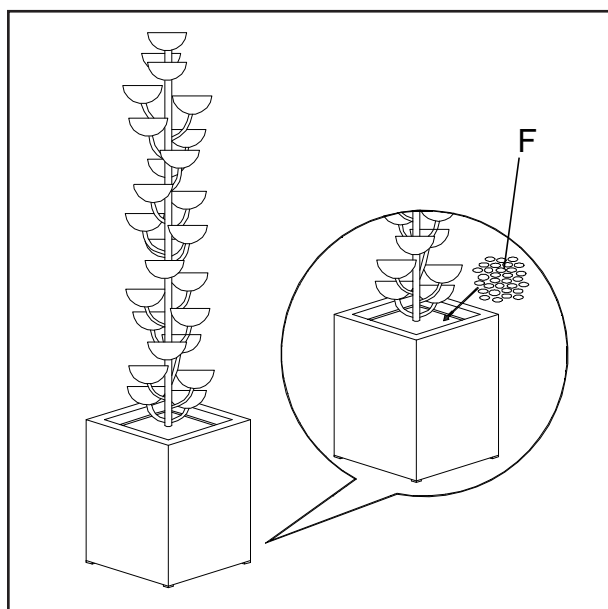

INSTRUCCIONES DE USO

Aunque la fuente está diseñada para funcionar sin salpicaduras tanto como posible, la salpicadura de un poco de agua de la fuente es inevitable. Coloque la fuente en un lugar donde las salpicaduras no causen daños. Siempre mantenga la fuente funcionando con bastante agua y sin residuos y suciedad para asegurar el funcionamiento adecuado de la bomba.

Operar la fuente

SIEMPRE ASEGÚRESE DE QUE LA BOMBA ESTÉ COMPLETAMENTE SUMERGIDA DEBAJO DE LA LÍNEA DE FLOTACIÓN ANTES DE ENCENDER LA BOMBA.

1. Compruebe que haya bastante agua en el depósito.
2. Enchufe el cable de la bomba en el tomacorriente y enciéndalo, la bomba comenzará a funcionar.
3. Se puede aumentar o reducir la velocidad de flujo moviendo el control de velocidad de flujo de la bomba a los signos +/-.
4. Apague el interruptor de la toma de corriente, la bomba dejará de funcionar.
5. Desenchufe la fuente del tomacorriente si no se va a utilizar durante un período prolongado.

Regule la velocidad de flujo de la bomba para obtener el efecto que desea y para minimizar la salpicadura. La salpicadura puede producirse si la velocidad de flujo es demasiado alta o si el depósito está demasiado lleno. Se puede aumentar o reducir la velocidad de flujo moviendo el interruptor de velocidad de flujo a las posiciones '+/max' o '-/min'.

Nota:

1. Vacíe el agua si no tiene previsto usar la fuente durante un período prolongado para prevenir la proliferación de los mosquitos y un mal olor del agua.
2. Asegúrese de vaciar toda el agua durante los meses de invierno o las estaciones frías para evitar grietas o la rotura en el depósito.
3. El método de drenaje de agua: desconecte el cable de alimentación de la bomba de la corriente eléctrica; retire las molduras de cristal (F) y la tapa del depósito (D) de la placa inferior de la parte superior de la fuente (A) y después retire el tapón de silicona (AA) situado en la parte inferior de la base de la fuente (B) a través del agujero de funcionamiento.

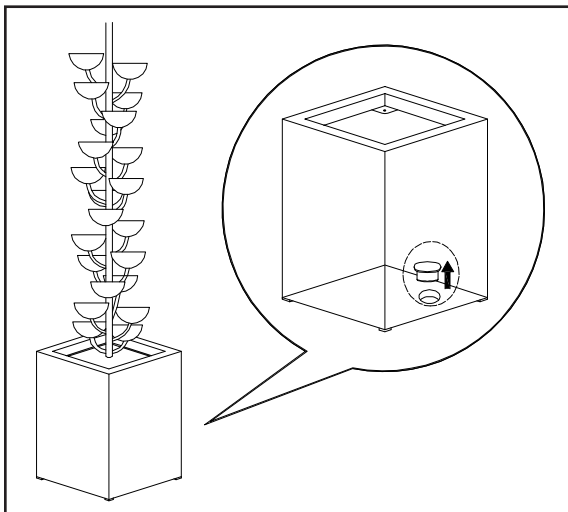

! **ADVERTENCIA:** Verifique y asegúrese de que el cable de alimentación no esté dañado antes de utilizar este aparato.

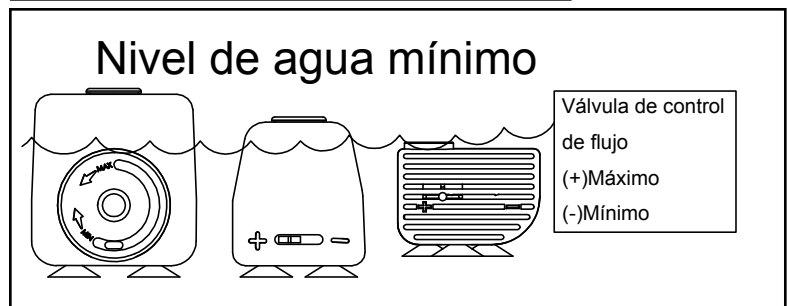

CUIDADO Y MANTENIMIENTO

- Si es necesario, limpie la fuente con un trapo suave y cambie el agua frecuentemente. Por causa de evaporación del agua, se puede ver una acumulación de residuos blancos en la superficie de la fuente debida al contenido mineral en el abastecimiento de agua. Para prevenir esta acumulación, limpie regularmente la fuente con el jabón y agua. No utilice ningún abrasivo, que podría dañar el acabado aplicado.
- El uso de un clarificador de agua o cualquier alguicida daña la pintura en la fuente y no está cubierto por la garantía del fabricante.
- Revise regularmente que el depósito de agua tenga una cantidad suficiente de agua para cubrir la bomba en todo momento. Será necesario comprobarlo con más frecuencia cuando hace calor o viento.
- Desenchufe el cable de alimentación y vacíe el depósito si la fuente no se va a utilizar durante un período prolongado.
- Si está instalada en exteriores en una zona propensa a la congelación, asegúrese de que toda el agua esté eliminada y que la unidad esté completamente seca antes de una disminución de la temperatura demasiado grande. Este producto NO debe usarse en temperaturas de menos de 5°C (41°F) o daños por helada pueden presentarse.
- **Almacene su producto en interiores durante los meses de invierno. El evitar las temperaturas frías extremas previene daños ocasionados por la exposición.**
- Guarde este manual para consultación futura.

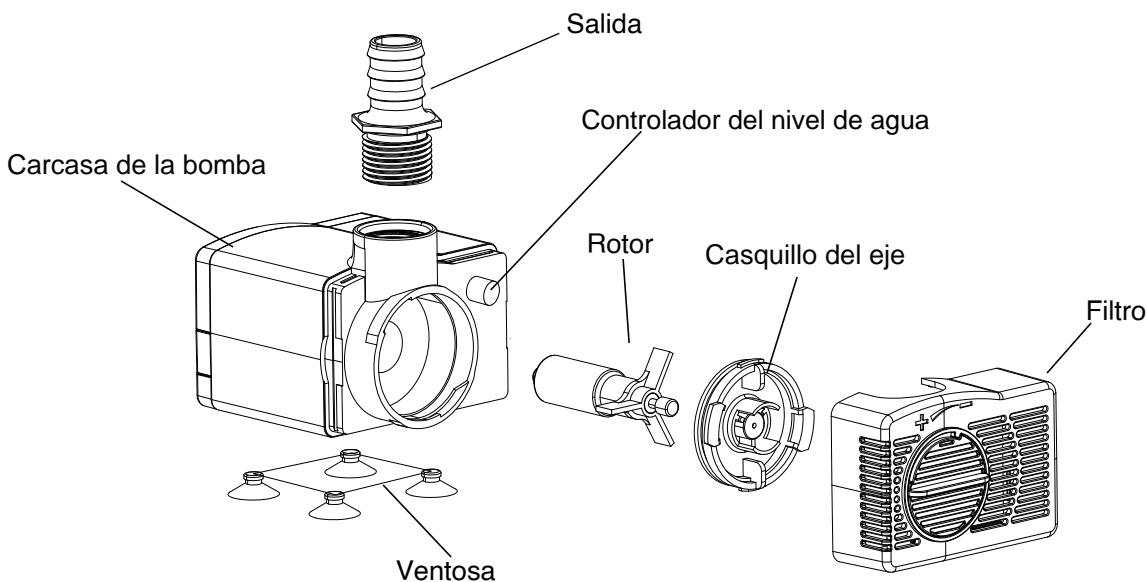

No de modelo	Descripción	Voltios	Potencia
YH-LV250C	Bomba de agua	120V	18W
Frecuencia	Altura de flujo	Volumen de flujo	
60Hz	190cm	780L / hora	

NOTA: Los datos sobre la bomba en este manual vienen de pruebas de laboratorio. La bomba real puede ser diferente por causa del método de producción o mejoras técnicas. Se puede utilizar estos datos como referencia cuando se compra una bomba similar.

DIAGNÓSTICO DE AVERÍAS

Problema	Medida correctiva
Si la bomba no funciona	Revise disyuntor, o prueba otra salida eléctrica.
	Revise el nivel de agua en la fuente. El funcionamiento de la bomba sin agua suficiente podría dañar la bomba.
	Revise el ajuste de velocidad de flujo de la bomba y regule el flujo.
	Revise el desagüe y la entrada de la bomba para asegurarse de que no estén obstruidos con suciedad y residuos.
Si la manguera está bloqueada	La bomba puede tener una burbuja de aire. Enchufe y desenchufe la bomba varias veces para liberar el aire dentro de la bomba.
	Revise y enchufe de nuevo el cable y vuelva a intentarlo.

GARANTÍA

- Garantía de 1 año contra defectos de fabricación o mano de obra. La garantía del fabricante se anulará, y el fabricante declina toda responsabilidad de las acciones siguientes:
- Modificación de la unidad y (o) de sus componentes.
- Utilización de cualquier pieza de componente no fabricada o aprobada por el fabricante.
- Utilización e instalación además que las indicadas en este manual.

Veillez contacter le fabricant pour obtenir des pièces de rechange.

SERVICIO AL CLIENTE

Si tiene alguna pregunta o preocupación, póngase en contacto con el fabricante a los recursos abajo:

Teléfono sin cargos	1 877 447-4768 Lunes a Viernes, de 8.00 a 16.30 hora Central
Correo electrónico	customerservice@ghpgroupinc.com
Sitio web	ghpgroupinc.com

Distributed by:
Costco Wholesale Corporatio
P.O. Box 34535
Seattle, WA 98124-1535 USA
1-800-774-2678
costco.com

Costco Wholesale Canada Ltd.*
415 W. Hunt Club Road
Ottawa, Ontario
K2E 1C5, Canada
1-800-463-3783
costco.ca

* faisant affaire au Québec sous le
nom les Entrepôts Costco

Costco Wholesale UK Ltd /
Costco Online UK Ltd
Hartspring Lane Watford,
Herts WD25 8JS
United Kingdom 01923
213113
costco.co.uk