



SIMON LI TM / MC / MR
FURNITURE

ASSEMBLY INSTRUCTIONS
INSTRUCTIONS DE MONTAGE
INSTRUCCIONES DE MONTAJE

TROUBLESHOOTING GUIDE
GUIDE DE DÉPANNAGE
GUÍA DE SOLUCIÓN DE PROBLEMAS

THANK YOU FOR YOUR PURCHASE.
MERCİ POUR VOTRE ACHAT.
LE AGRADECEMOS SU ADQUISICIÓN.

ITM. / ART.178305I
M543-33V

Leather Power Reclining Sofa
Canapé en cuir à inclinaison motorisée
Sofá reclinable de piel con sistema eléctrico

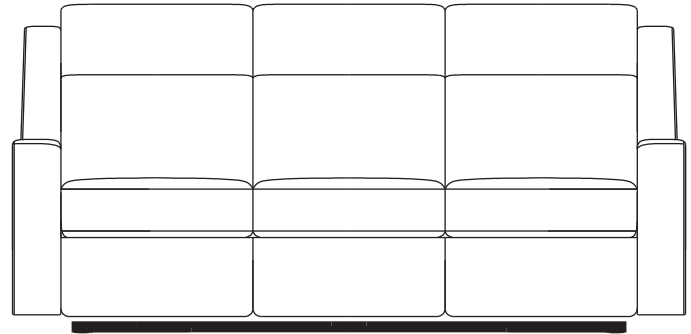

IMPORTANT, RETAIN FOR FUTURE REFERENCE: READ CAREFULLY
IMPORTANT, À CONSERVER POUR DE FUTURS BESOINS DE RÉFÉRENCE : À LIRE SOIGNE USEMENT
IMPORTANTE: CONSERVE PARA FUTURA REFERENCIA. LEA CUIDADOSAMENTE

CUSTOMER SERVICE SERVICE CLIENTS SERVICIO AL CLIENTE

If you experience any issues, are missing parts, or have questions about the product please contact our Customer Service Department for assistance.

Phone: 833-494-3403

Email to: service@simonli.com

Monday – Friday 8:00 AM – 5:00 PM PST (English Only)

If you need to replace or return your item please contact Costco Customer Service.

En cas de problèmes, de manque des pièces ou de questions relatives au produit, veuillez contacter notre service clientèle pour obtenir de l'aide.

Téléphoner: 833-494-3403

Envoyer un courriel à l'adresse: service@simonli.com

Du lundi au vendredi de 8 h à 17 h HNP EN ANGLAIS SEULEMENT

Si vous voulez remplacer ou retourner votre produit, veuillez communiquer avec le service clientèle de Costco.

Si experimenta algún inconveniente, le faltan piezas o tiene preguntas sobre el producto, póngase en contacto con nuestro Servicio de Atención al Cliente para obtener ayuda.

Teléfono: 833-494-3403 (Teléfono no válido en México.)

Envíe un correo electrónico a: service@simonli.com

Lunes-Viernes 8:00 A.M - 5:00 P.M PST SOLO EN INGLÉS

Si necesita reemplazar o devolver su artículo, póngase en contacto con el Servicio de Atención al Cliente de Costco.

ASSEMBLY INSTRUCTIONS INSTRUCTIONS DE MONTAGE INSTRUCCIONES DE ENSAMBLE

Before you begin the assembly of your new piece of furniture, please ensure that all parts have been supplied. If you are missing any pieces, please contact us to request replacement parts. Please follow instructions closely to avoid the risk of voiding your warranty and/or possible safety hazards. It is recommended that assembly be done on a soft surface like carpet to avoid damage.

Avant de commencer l'assemblage de votre nouveau meuble, veuillez vous assurer que toutes les pièces ont bien été fournies. En cas de manque des pièces, veuillez nous contacter pour demander des pièces de rechange. Veuillez suivre attentivement les instructions afin d'éviter tout risque d'annulation de votre garantie et/ou tout danger éventuel pour la sécurité. Il est recommandé d'effectuer l'assemblage sur une surface souple comme un tapis pour éviter d'endommager le meuble.

Antes de comenzar el ensamblaje de su nuevo mueble, asegúrese de que se hayan suministrado todas las piezas. Si le falta alguna pieza, póngase en contacto con nosotros para solicitar las piezas de recambio. Favor de seguir las instrucciones estrictamente para evitar el riesgo de anulación de la garantía y/o posibles riesgos de seguridad. Se recomienda que el ensamblaje se realice sobre una superficie suave como una alfombra para evitar daños.

ASSEMBLY INSTRUCTIONS
INSTRUCTIONS DE MONTAGE
INSTRUCCIONES DE ENSAMBLE

PARTS LIST/LISTE DES PIÈCES/LISTA DE PARTES

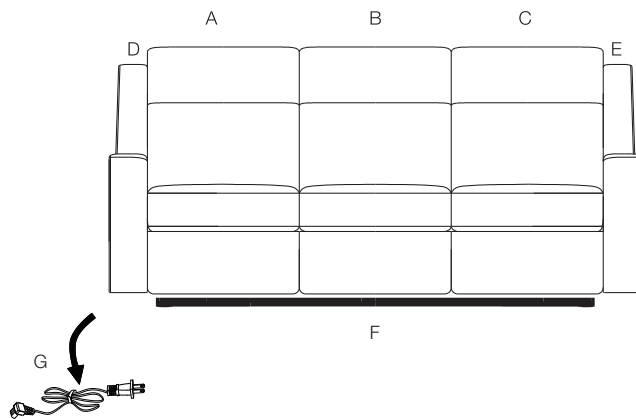
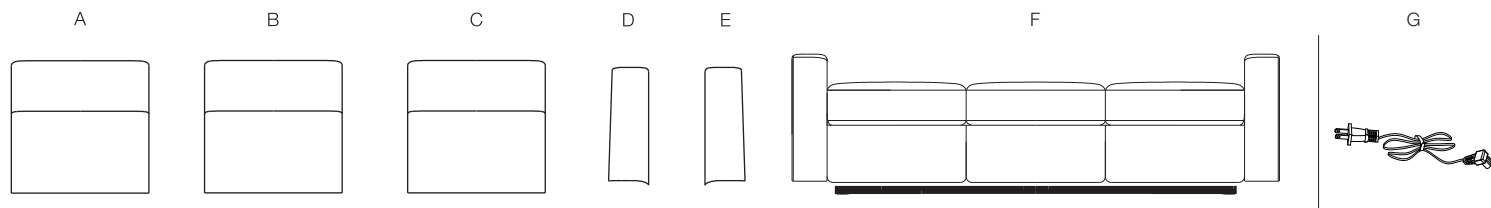

ASSEMBLY INSTRUCTIONS

INSTRUCTIONS DE MONTAGE

INSTRUCCIONES DE ENSAMBLE

1. Attach seat back to seat cushion by aligning metal groove (M) on seat back to bracket (N) on seat cushion.

Attention: Power cord (G) is located inside the sofa.

Fixez le dossier du siège au coussin du siège en alignant la rainure métallique (M) sur dossier du siège avec le support (N) du coussin du siège.

Attention : Le câble d'alimentation (G) se trouve à l'intérieur du canapé.

Fije el respaldo al cojín del asiento alineando la ranura metálica (M) en el respaldo con el soporte (N) del cojín del asiento.

Atención: El cable de alimentación (G) se encuentra dentro del sofá.

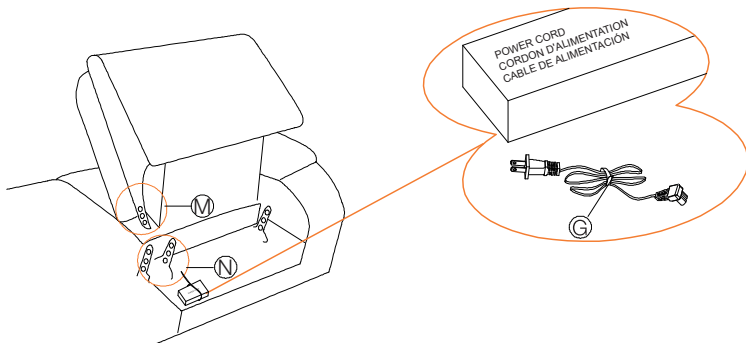

2. Press seat back in until you hear a “click” to make sure it is locked into position.

Appuyez sur le dossier du siège jusqu'à ce que vous entendiez un “clac” pour vous assurer qu'il est bien verrouillé dans cette position.

Presione el asiento hacia atrás hasta que escuche un “Clic” para asegurarse de que esté bloqueado en su posición.

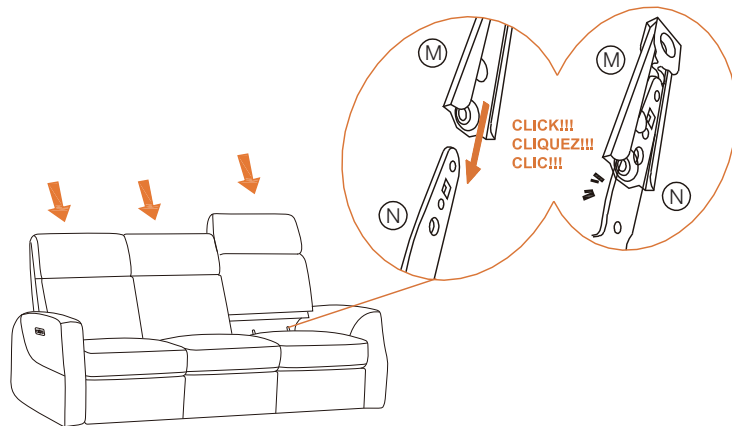

ASSEMBLY INSTRUCTIONS
INSTRUCTIONS DE MONTAGE
INSTRUCCIONES DE ENSAMBLE

3. Press the back wing in until you hear a "click" to make sure it is locked into position.

Appuyez sur l'aileron arrière jusqu'à ce que vous entendiez un "clac" pour vous assurer qu'il est verrouillé dans cette position.

Presione el alerón trasero hasta escuchar un "clac" para asegurarse de que está bloqueado en su lugar.

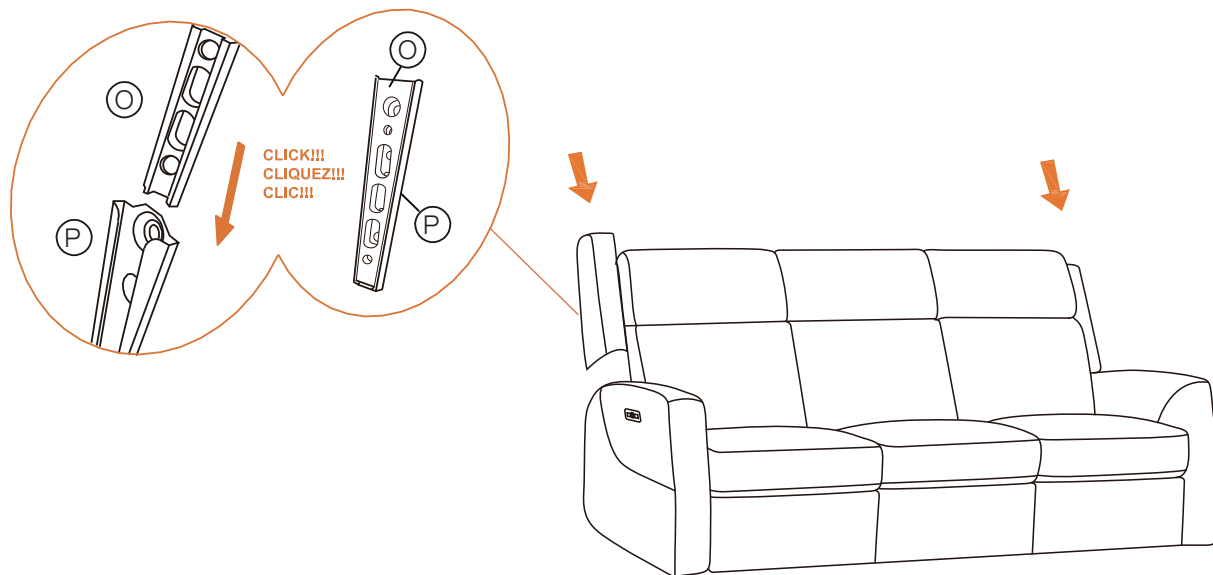

ASSEMBLY INSTRUCTIONS

INSTRUCTIONS DE MONTAGE

INSTRUCCIONES DE ENSAMBLE

4. Please connect wiring (H) both for left and right seats.

Veuillez connecter le câblage (H) à la fois pour les sièges à gauche et à droite.

Conecte el cableado (H) tanto para el asiento izquierdo como para el asiento derecho.

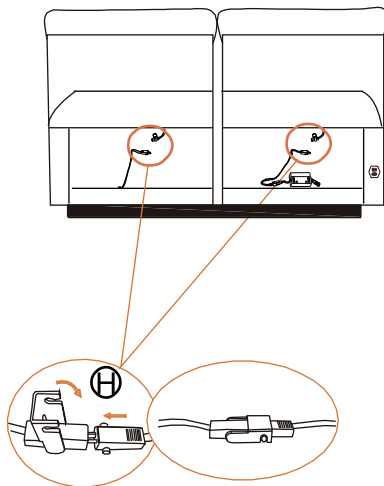

5. Plug the power cord (G) into the On / Off switch (I), located on the lower right hand corner. Plug power cord (G) into wall outlet. Turn the On / Off switch (I) to on and make sure the light is illuminated red.

Branchez le câble d'alimentation (G) sur l'interrupteur marche/arrêt (I) situé au coin inférieur droit. Branchez le câble d'alimentation (G) dans la prise murale. Actionner l'interrupteur marche/arrêt (I) et assurez-vous que le voyant est allumé en couleur rouge.

Enchufe el cable de alimentación (G) en el interruptor de Encendido/Apagado (I), ubicado en la esquina inferior derecha. Enchufe el cable de alimentación (G) en la toma de corriente de la pared. Coloque el interruptor de Encendido/Apagado (I) en la posición de encendido y asegúrese de que la luz esté iluminada en rojo.

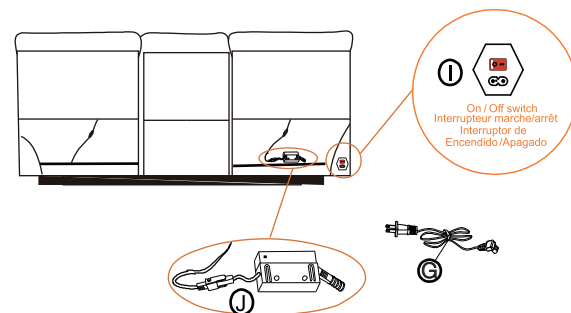

ASSEMBLY INSTRUCTIONS

INSTRUCTIONS DE MONTAGE

INSTRUCCIONES DE ENSAMBLE

5. Press the switch to operate the reclining seat and headrest, as shown below.

Appuyez sur l'interrupteur pour faire fonctionner le canapé et l'appui-tête comme indiqué ci-dessous.

Presione el interruptor para operar el asiento reclinable y el reposacabezas, como se muestra a continuación.

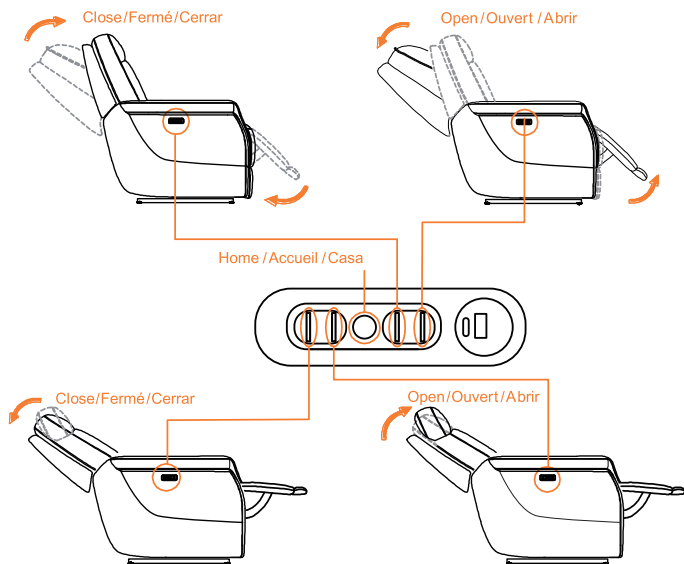

If you need to remove the seat back, please lift the back flap. Pull the metal tab (K) on the outside of each bracket (M), outwards to the side. Then lift the seat back off the bracket (N).

Veillez soulever le couvercle du dossier pour retirer le dossier du siège. Tirez la languette métallique (K) située à l'extérieur de chaque support (M) vers l'extérieur et le côté. Soulevez ensuite le dossier du siège à partir du support (N).

Si necesita retirar el respaldo del asiento, levante la tapa del mismo. Tire de la lengüeta metálica (K) situada en el exterior de cada soporte (M), hacia fuera a un lado. Luego, levante el respaldo del soporte (N).

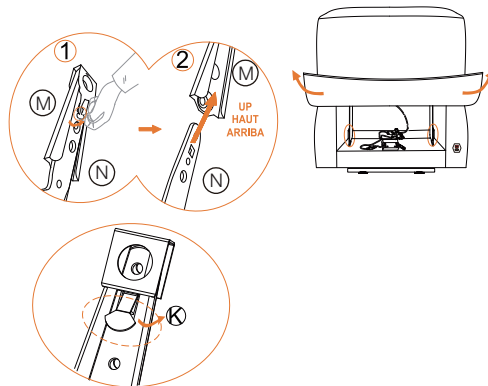

ASSEMBLY INSTRUCTIONS INSTRUCTIONS DE MONTAGE INSTRUCCIONES DE ENSAMBLE

To help maintain the shape of the cushions, occasional massaging of the seats, arms, and headrest may be needed. Smooth any folds or creases on the seats by running your hands firmly over them.

Pour maintenir la forme des coussins, le massage occasionnel est nécessaire pour les sièges, les bras et l'appui-tête. Lissez les plis sur des sièges avec la main.

Para ayudar a mantener la forma de los cojines, puede ser necesario masajear ocasionalmente los asientos, los brazos y el reposacabezas. Alise los pliegues o arrugas de los asientos presionando las manos firmemente sobre ellos.

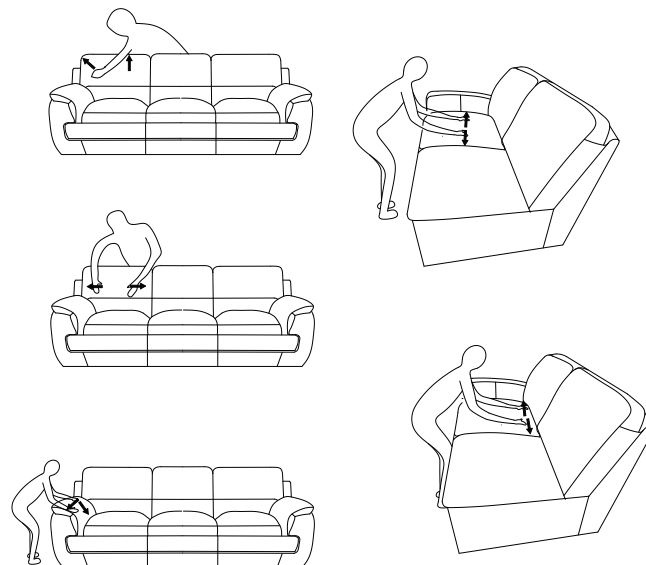

TROUBLESHOOTING INSTRUCTIONS

INSTRUCTIONS DE DÉPANNAGE

INSTRUCCIONES PARA LA RESOLUCIÓN DE PROBLEMAS

POWER CORD

When your power reclining loveseat has stopped working for the entire unit, the first thing you should check is if the power cord (G) is plugged into the On/Off switch (I) and that the wall outlet is working. If it is plugged in and the light on the On/Off switch (I) is not illuminated, you may need a new power cord (G).

Please reach out to our Customer Service Department for further assistance.

If the light on the On/Off switch (I) is illuminated, and the sofa is still not working, please see the next page for more instructions.

CORDON D'ALIMENTATION

Si votre canapé relaxation électrique cesse de fonctionner pour l'ensemble, il faut vérifier d'abord que le câble d'alimentation (G) est branché sur l'interrupteur marche/arrêt (I) et la prise murale fonctionne correctement. S'il est branché et que le voyant de l'interrupteur marche/arrêt (I) est éteint, vous avez peut-être besoin d'un nouveau câble d'alimentation (G). **Veillez contacter notre service clientèle pour de l'aide supplémentaire.** Si le voyant de l'interrupteur marche/arrêt (I) est allumé, et que le canapé ne fonctionne toujours pas, veuillez-vous référer au contenu sur la page suivante pour plus d'instructions.

CABLE DE ALIMENTACION

Cuando su sofá biplaza reclinable motorizado ha dejado de funcionar para toda la unidad, lo primero que debe verificar es si el cable de alimentación (G) está enchufado al interruptor de Encendido/Apagado (I) y que la toma de corriente de la pared está funcionando. Si está enchufado y la luz del interruptor de encendido/apagado (I) no se ilumina, es posible que necesite un nuevo cable de alimentación (G).

Comuníquese con nuestro Servicio de Atención al Cliente para obtener más ayuda.

Si la luz del interruptor de encendido/apagado (I) se encuentra iluminada y el sofá sigue sin funcionar,



TROUBLESHOOTING INSTRUCTIONS INSTRUCTIONS DE DÉPANNAGE INSTRUCCIONES PARA LA RESOLUCIÓN DE PROBLEMAS

TRANSFORMER ISSUE

When your entire unit is not functioning, and the light on the On/Off switch (I) is illuminated, please check the transformer (J) on the inside of the unit. If there is no green light on the transformer, then you may need a new transformer (J) or On/Off switch (I). **Please reach out to our Customer Service Department for further assistance.**

If the light on the On/Off switch (I) is illuminated, and the green light on the transformer (J) is illuminated but the sofa still isn't functioning, please refer to the next page for more instructions.



PROBLÈME DE TRANSFORMATEUR

Si l'ensemble de votre appareil ne fonctionne pas et que le voyant de l'interrupteur marche/arrêt (I) est allumé, veuillez vérifier le transformateur (J) situé à l'intérieur de l'appareil. S'il n'y a pas de voyant vert sur le transformateur, vous avez peut-être besoin d'un nouveau transformateur (J) ou d'un nouvel interrupteur marche/arrêt (I). **Veuillez contacter notre service clientèle pour de l'aide supplémentaire.**

Si le voyant de l'interrupteur marche/arrêt (I) est allumé et que le voyant vert du transformateur (J) est allumé mais que le canapé ne fonctionne toujours pas, veuillez-vous référer au contenu sur la page suivante pour plus d'instructions.

PROBLEMA DEL TRANSFORMADOR

Cuando toda la unidad no esté funcionando y la luz del interruptor de encendido/apagado (I) se encuentre iluminada, compruebe el transformador (J) en el interior de la unidad. Si no hay luz verde en el transformador, es posible que necesite un nuevo transformador (J) o un interruptor de encendido/apagado (I). **Comuníquese con nuestro Servicio de Atención al Cliente para obtener más ayuda.**

Si la luz del interruptor de encendido/apagado (I) se encuentra iluminada y la luz verde del transformador (J) está encendida pero el sofá sigue sin funcionar, véase la página siguiente para obtener más instrucciones.



TROUBLESHOOTING INSTRUCTIONS INSTRUCTIONS DE DÉPANNAGE INSTRUCCIONES PARA LA RESOLUCIÓN DE PROBLEMAS

SWITCH ISSUE

If the light on the On/Off switch (I) is illuminated, and the transformer (J) is illuminated, but the unit still isn't functioning then this is an issue with the arm button switch (L). **Please reach out to our Customer Service Department for further assistance.**

PROBLÈME D'INTERRUPTEUR

Si le voyant de l'interrupteur marche/arrêt (I) est allumé, que le transformateur (J) est allumé, mais que l'appareil ne fonctionne toujours pas, il s'agit d'un problème relatif à l'interrupteur du bouton de bras (L). **Veillez contacter notre service clientèle pour de l'aide supplémentaire.**

PROBLEMA DEL INTERRUPTOR

Si la luz del interruptor de encendido/apagado (I) se encuentra iluminada y el transformador (J) está activado, pero la unidad sigue sin funcionar, entonces se trata de un problema con el interruptor del botón del brazo (L).

Comuníquese con nuestro Servicio de Atención al Cliente para obtener



TROUBLESHOOTING INSTRUCTIONS INSTRUCTIONS DE DÉPANNAGE INSTRUCCIONES PARA LA RESOLUCIÓN DE PROBLEMAS

MOTOR ISSUE

If all electronic functions are working, and it is just one recliner that has stopped working, then the motor is most likely faulty and needs to be replaced. Please reach out to our Customer Service Department for further assistance.

PROBLÈME DE MOTEUR

Si toutes les fonctions électroniques sont en état normal et que le fonctionnement d'un seul fauteuil inclinable s'arrête, il est possible que le moteur tombe en panne et il faut le remplacer. Veuillez contacter notre service clientèle pour de l'aide supplémentaire.

PROBLEMA DEL MOTOR

Si todas las funciones electrónicas están funcionando, y sólo un sillón reclinable ha dejado de funcionar, lo más probable es que el motor esté defectuoso y deba ser reemplazado. Comuníquese con nuestro Servicio de Atención al Cliente para obtener más ayuda.

LIMITED WARRANTY

- Seat and Back Suspension, Reclining and Sleeper Mechanism-3 Years
- Cushioning, Leather, Upholstery Fabric and Electrical Systems-3 Years

AUSTRALIA: Our goods come with guarantees that cannot be excluded under the Australian Consumer Law. You are entitled to a replacement or refund for a major failure and for compensation for any other reasonably foreseeable loss or damage. You are also entitled to have the goods repaired or replaced if the goods fail to be of acceptable quality and the failure does not amount to a major failure.

See full warranty for complete details on our website.

<https://simonli.com/simon-li-excellence/simon-li-warranty>

GARANTIE LIMITEE

- Suspension du siège et du dossier, mécanisme d'inclinaison et de canapé-lit - 3 ans
- Coussin, cuir, tissu de rembourrage et systèmes électriques - 3 ans

AUSTRALIE : Nos articles sont offerts avec des garanties qui ne peuvent connaître d'exclusions au regard de la loi australienne sur la protection des consommateurs. Vous avez droit au remplacement ou au remboursement en cas de défaillance majeure de votre article ainsi qu'à une compensation en cas de perte ou de dommage prévisible. Vous avez aussi droit à la réparation ou au remplacement de l'article s'il n'est pas d'une qualité acceptable et que la défaillance n'est pas majeure.

Pour de plus amples informations sur la garantie complète, veuillez consulter notre site Internet (en anglais seulement).

<https://simonli.com/simon-li-excellence/simon-li-warranty>

GARANTÍA LIMITADA

- Suspensión del Asiento y del Respaldo, Mecanismo de Reclinación y Cama del Asiento - 3 Años
- Acolchado, Cuero, Tela de Tapicería y Sistemas Eléctricos – 3 Años

AUSTRALIA: Nuestros productos cuentan con garantías que no se pueden excluir bajo las Leyes del Consumidor de Australia. Usted tiene derecho a un cambio o devolución en caso de un fallo importante y a una compensación por cualquier otra pérdida o daño razonablemente previsible. También tiene derecho a la reparación o reemplazo de los bienes, si éstos no cumplen con una calidad aceptable y el fallo no constituye un fallo importante.

Consulte la garantía completa para detalles completos en nuestro sitio web (solo en inglés).

<https://simonli.com/simon-li-excellence/simon-li-warranty>

HOW TO CARE FOR YOUR SIMON LI LEATHER

- Protect the furniture against direct sunlight. Lack of protection may result in discoloration of the leather.
- Keep furniture a minimum of 1.22m / 4 feet away from heat sources such as radiators, fireplaces, etc.
- Avoid contact with alcohol, thinner, benzene/benzol, etc. Solvents such as these can cause color and quality deterioration.
- Regularly dust off the furniture with a soft, dry cloth.
- Spills on your furniture require immediate attention. Lightly dampen a cloth with mild soap and water then dab the spot carefully, allowing it to air dry.
- Do not soak the leather during cleaning.

COMMENT PRENDRE SOIN DE VOTRE CUIR SIMON LI

- Protégez les meubles de la lumière directe du soleil. Le manque de protection peut entraîner une décoloration du cuir.
- Maintenez les meubles à une distance minimale de 1,22m / 4 pieds des sources de chaleur, telles que les radiateurs, les cheminées, etc.
- Évitez tout contact avec l'alcool, le diluant, le benzène/benzol, etc. Ces solvants peuvent entraîner une détérioration de la couleur et de la qualité.
- Dépoussiérez régulièrement les meubles avec un chiffon doux et sec.
- Les taches sur les meubles nécessitent un traitement immédiat. Humidifiez un chiffon avec de l'eau et du savon doux, puis tapotez légèrement la tache et laissez-la sécher à l'air libre.
- Ne trempez pas le cuir dans l'eau lors du nettoyage.

CÓMO CUIDAR SU CUERO SIMON LI

- Proteja el sofá contra la radiación solar directa. La falta de cuidados podría causar la decoloración del cuero.
- Mantenga el sofá a un mínimo de 1,22m / 4 pies de distancia de fuentes de calor como radiadores, chimeneas, etc.
- Evite el contacto con alcohol, diluyentes, benceno/benzol, etc. Los disolventes como estos pueden deteriorar el color y la calidad.
- Quite el polvo del sofá con regularidad utilizando un paño suave y seco.
- Los derrames sobre el sofá requieren una atención inmediata. Humedezca ligeramente un paño con una solución jabonosa suave y agua, y luego frote la mancha con cuidado, dejándola secar al aire.
- Evite empapar el cuero durante la limpieza.

Distributed by:
Costco Wholesale Corporation
P.O. Box 34535
Seattle, WA 98124-1535
USA
1-800-774-2678
www.costco.com

Costco Wholesale Canada Ltd.*
415 W. Hunt Club Road
Ottawa, Ontario
K2E 1C5, Canada
1-800-463-3783
www.costco.ca

* faisant affaire au Québec sous
le nom les Entrepôts Costco

Importado por:
Importadora Primex S.A. de C.V.
Blvd. Magnocentro No. 4
San Fernando La Herradura
Huixquilucan, Estado de México
C.P. 52765
RFC: IPR-930907-S70
(55)-5246-5500
www.costco.com.mx



Made in China / Fabriqué en Chine / Hecho en China